

Baie galandage Aluminium

Pose en applique avec isolation

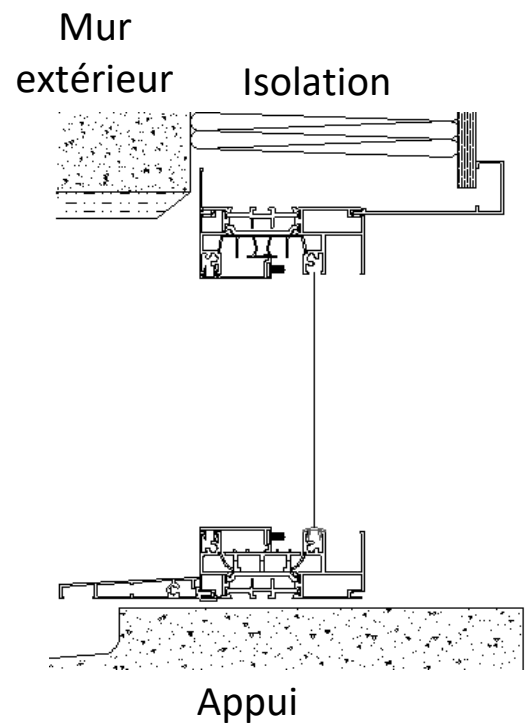

Visuels génériques

FICHE DE DONNEES DE SECURITE

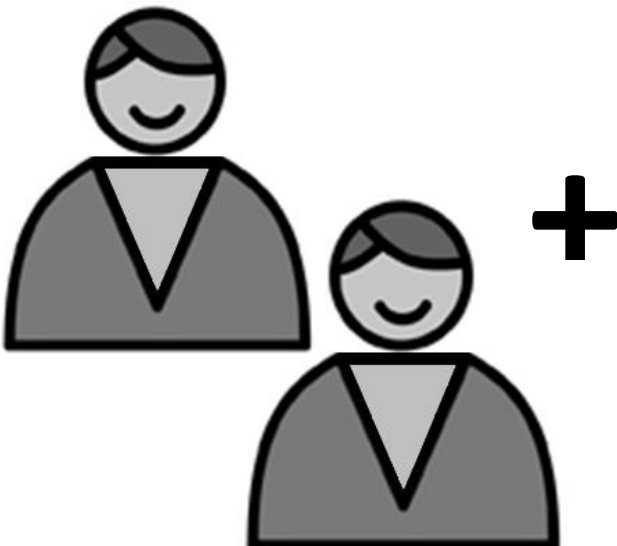

LEXIQUE

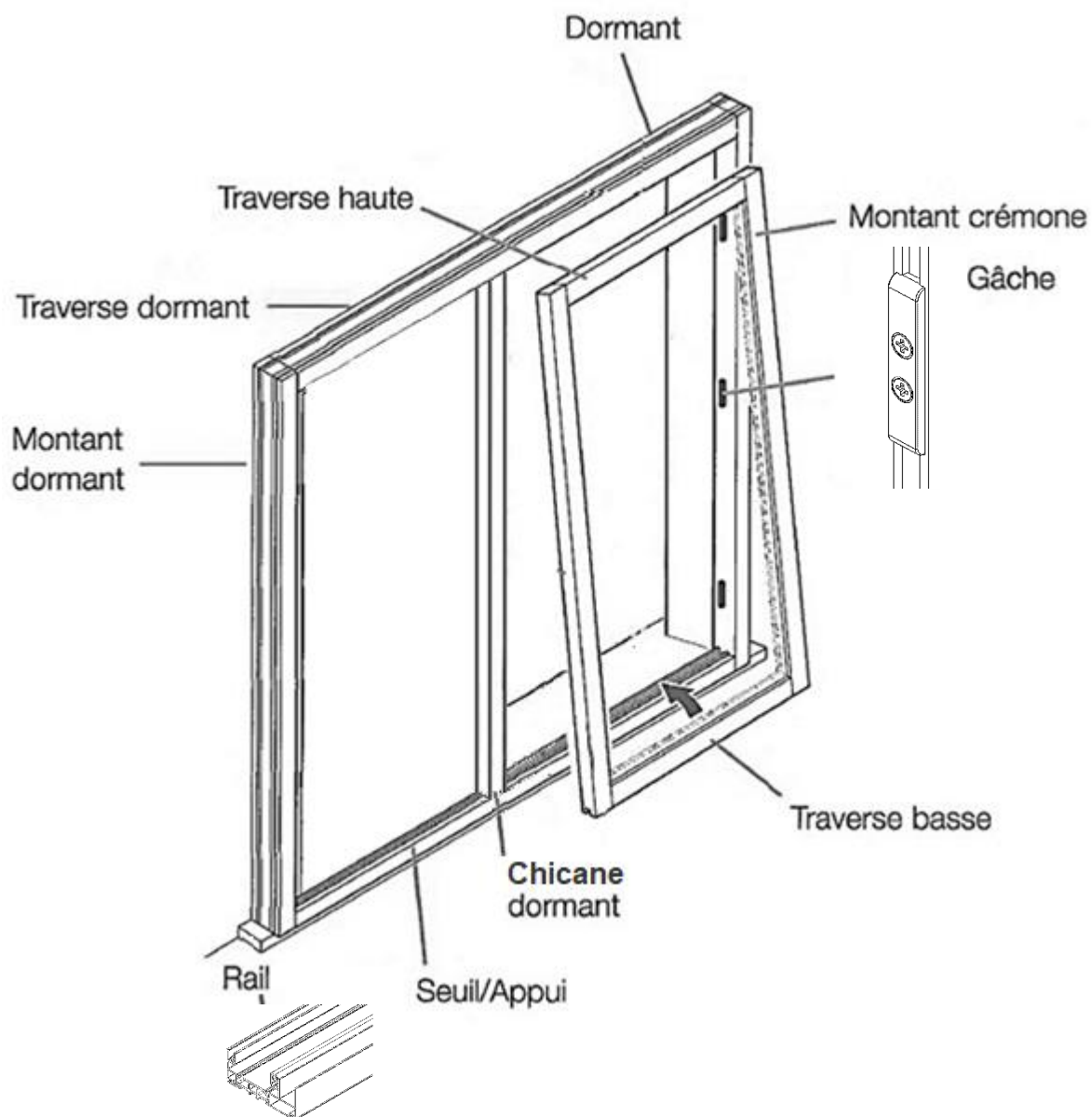

OUTILS NECESSAIRES POUR LE CHANTIER

Réglages

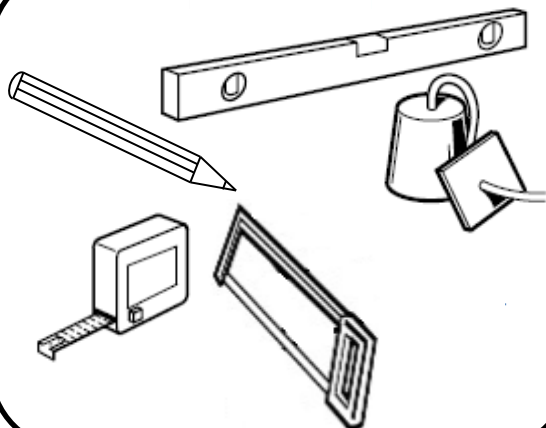

Fixation

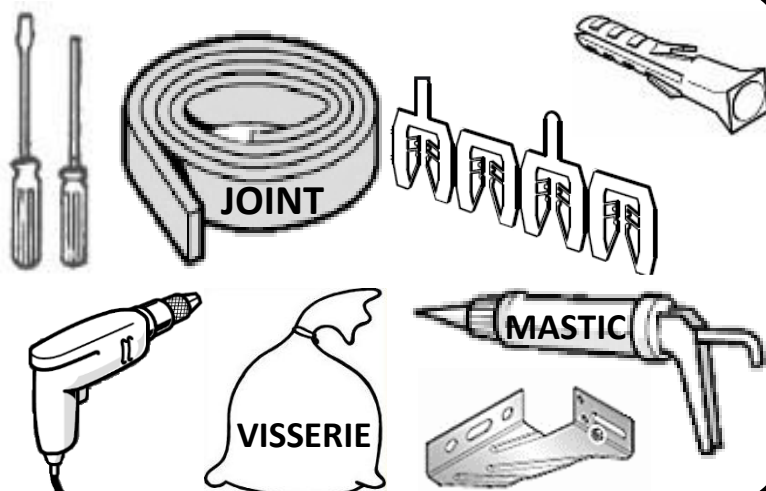

PREALABLES AVANT TRAVAUX

1. Vérification du produit

Vérifiez l'aspect et la conformité du produit par rapport à votre commande. Vérifiez que votre menuiserie est aux bonnes dimensions par rapport à votre maçonnerie :

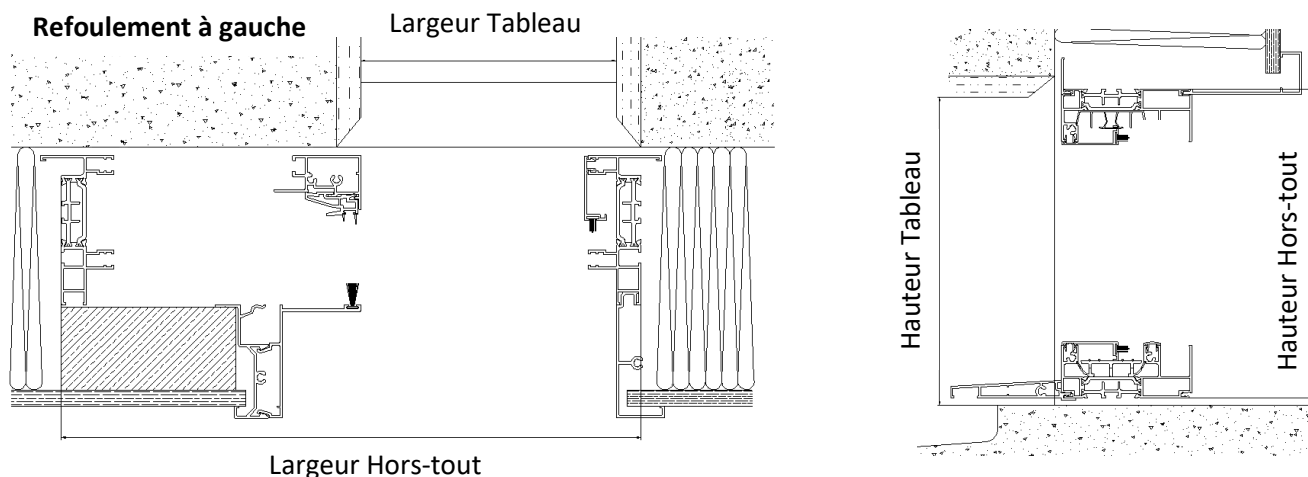

Protégez tout au long du chantier les rails du coulissant.

2. Vérification du support



Afin de garantir le bon fonctionnement et l'isolation de la menuiserie, celle-ci doit être posée conformément au DTU 36.5 en vigueur.

1. Vérifiez la largeur et la hauteur de la maçonnerie.

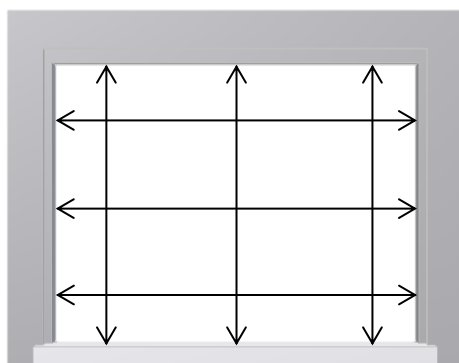

2. Vérifiez les niveaux.

3. Vérifiez l'Aplomb.

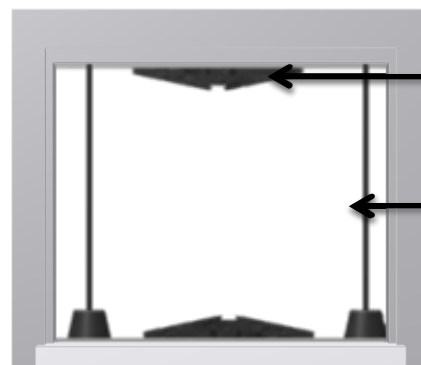

Tolérance maçonnerie : 3mm/m avec max 10mm (cf. DTU 20.1)

Etat de surface :

La surface de pose doit être plane et parfaitement nettoyée.

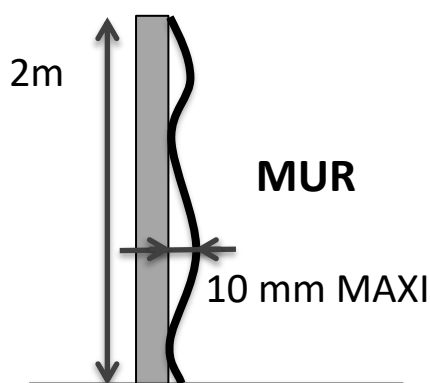

PREALABLES AVANT TRAVAUX

Vérification de l'appui

Vérifiez que l'appui est réalisé et conforme aux prescriptions ci-dessous.

La largeur minimale de l'appui pour la bonne assise du seuil doit être de 100 ou 150 mm, suivant que votre coulissant soit à 1 ou 2 rails. Ajoutez si besoin une lisse filante (non fournie) afin d'éviter un porte à faux.

La hauteur de l'appui doit être de 50 mm minimum

Coulissant 1 rail

Appui 100 mm minimum

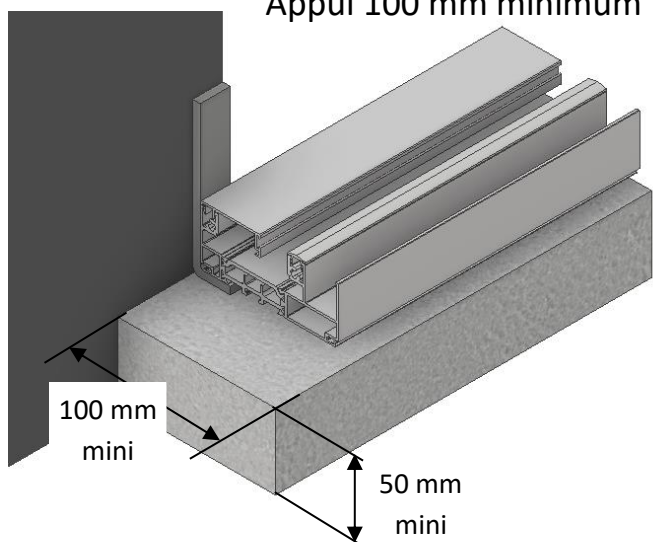

Coulissant 2 rails

Appui 150 mm minimum

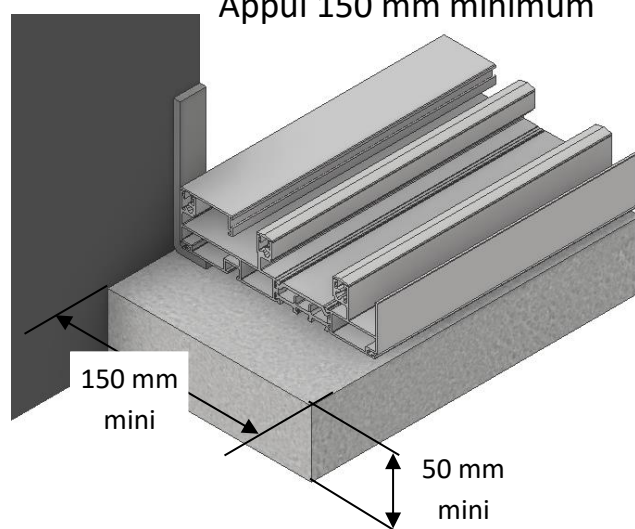

Appui 100 mm minimum

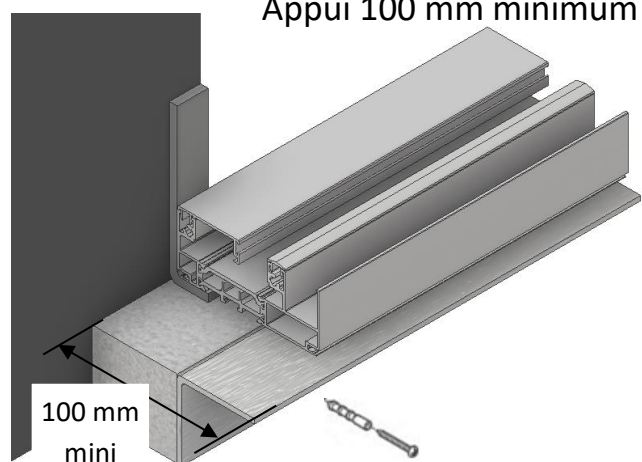

Appui 150 mm minimum

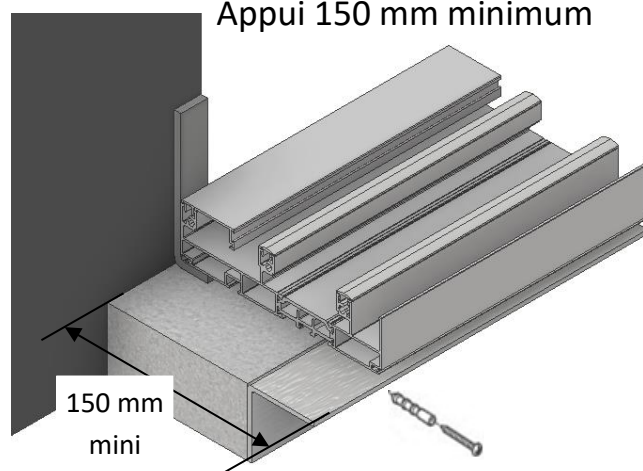

Le produit doit être impérativement posé sur rejingot préfabriqué ou sur une lisse filante telle que décrit ci-dessus.

CALFEUTREMENT

- 1) Posez **une bande de mousse imprégnée** sur l'appui et le faire remonter d'environ 10 cm de chaque côté du mur (bande de dressage), prolonger la bande de mousse sur **le pourtour de l'ouverture de la maçonnerie**.
- 2) Placez des cales d'assise (non-fournies) de 5 mm d'épaisseur minimum sur l'appui

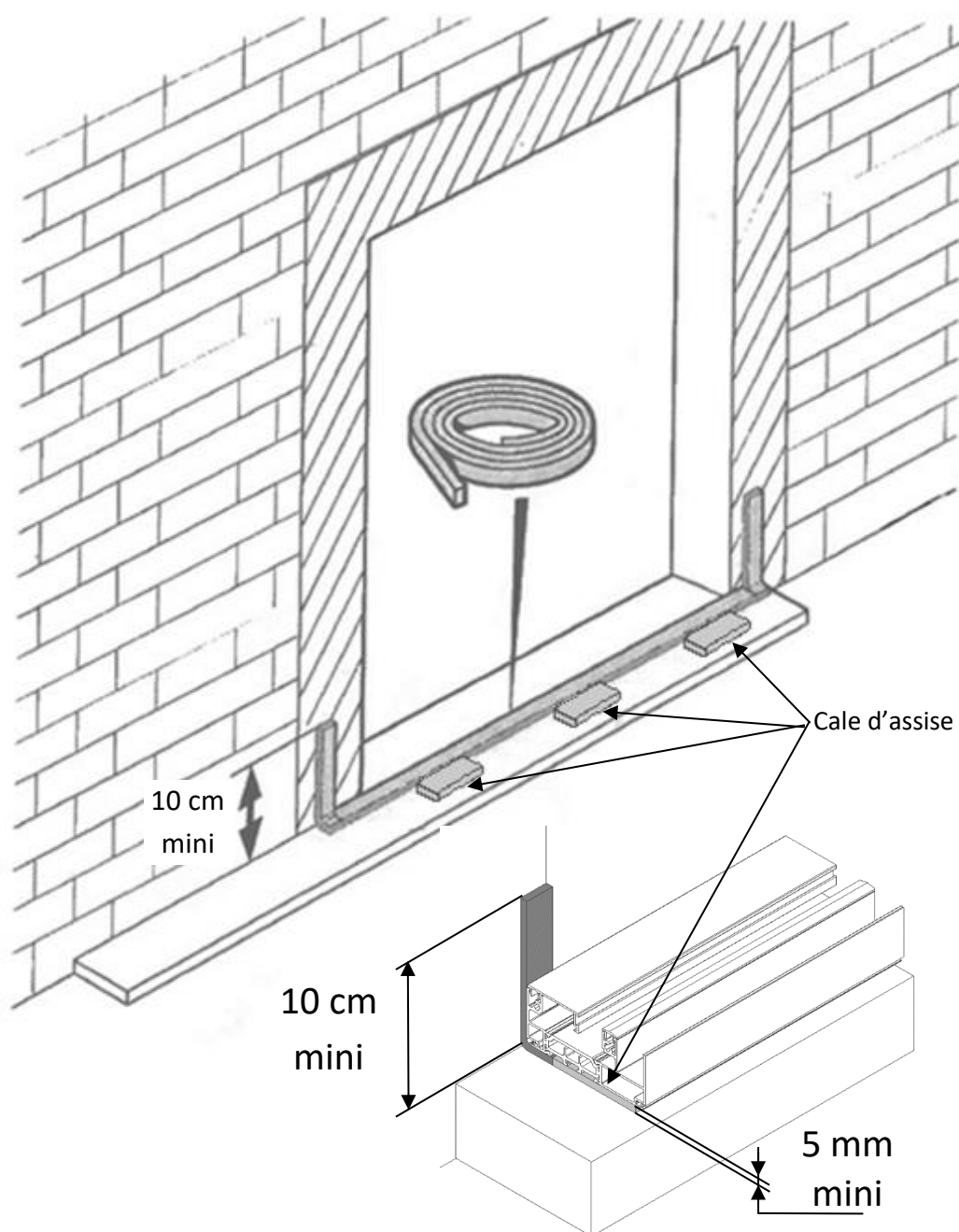

PREPARATION A LA FIXATION

1. Répartition des fixations

Assemblez les équerres de fixation, sans les serrer.

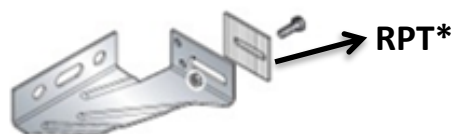

Placez les grandes équerres sur les 3 côtés du dormant et les petites équerres sur la chicane dormant.

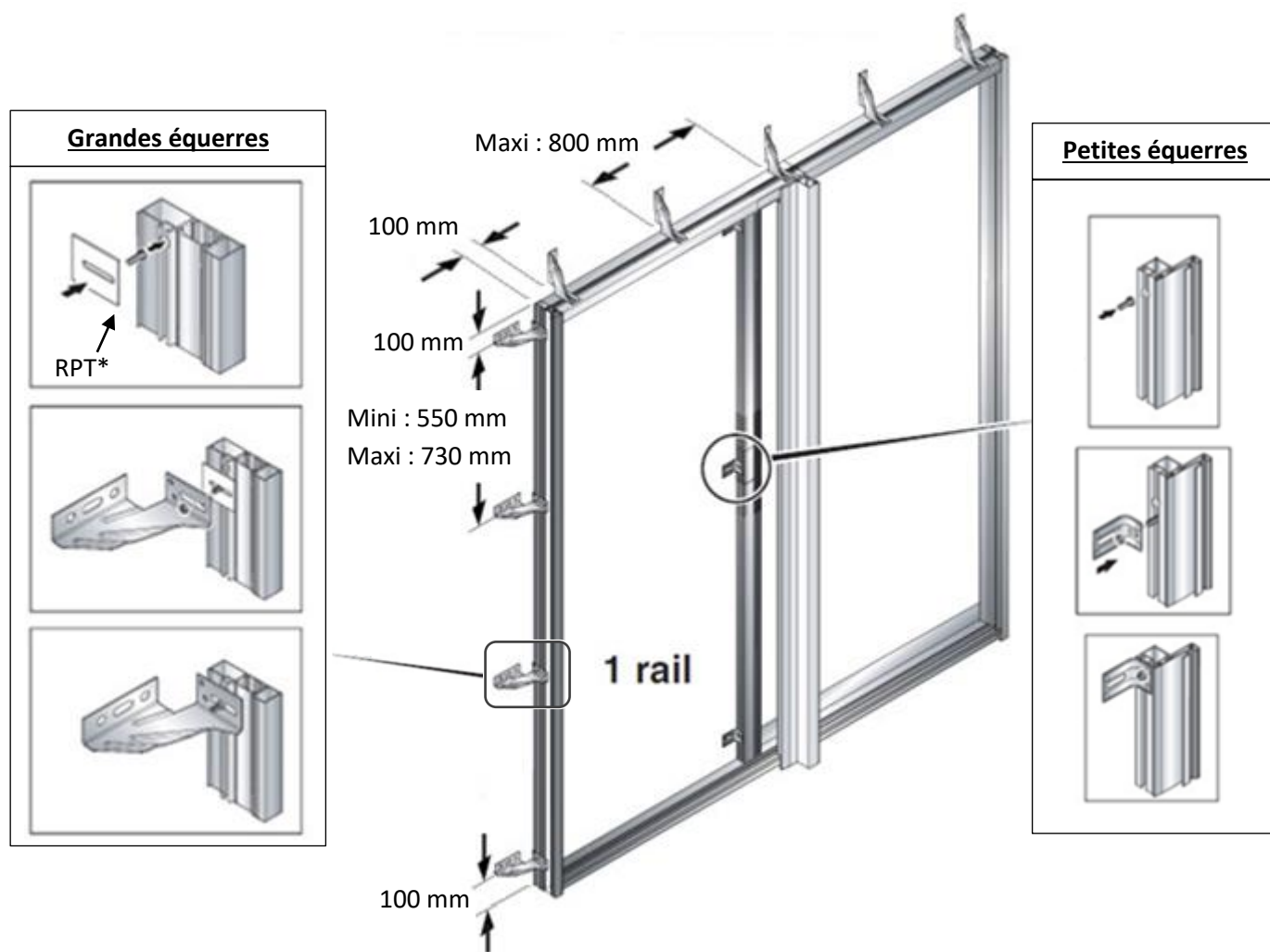

Grandes équerres

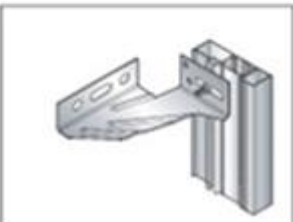
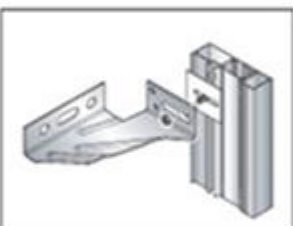
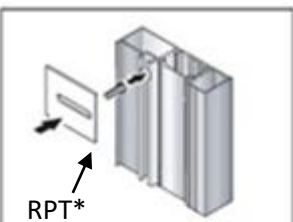

Petites équerres



* Cale ayant fonction de Rupture du Pont Thermique.

FIXATION

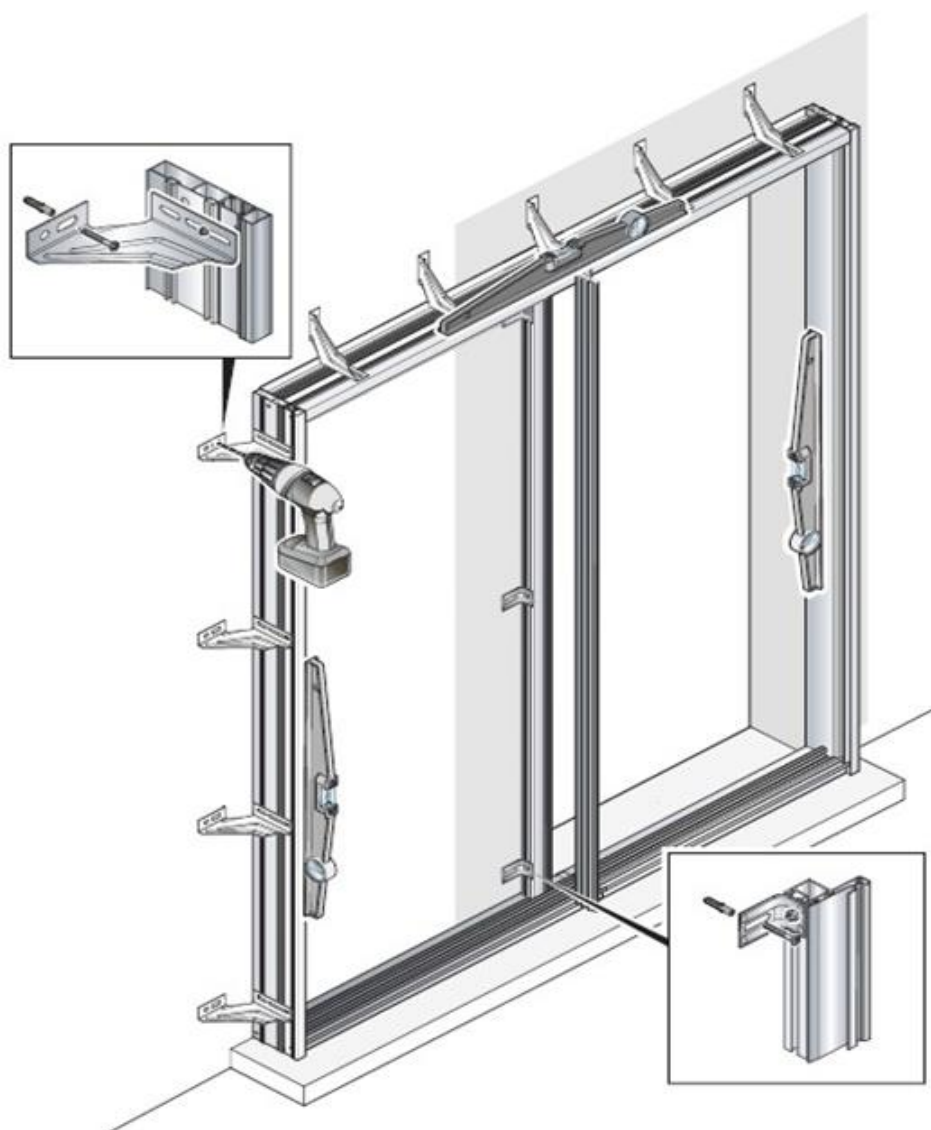

1. Plaquez la menuiserie contre la maçonnerie.
2. Percez le mur au niveau des équerres de fixation.
3. Insérez les chevilles et les vis.
4. Vissez les pattes de fixation sur le mur sans les bloquer.
5. Ajustez l'aplomb et les niveaux puis serrez les fixations

IMPORTANT : pour améliorer l'isolation, ou/et si votre mur est friable ou si des particules d'enduit peuvent s'en détacher, il faut coller un isolant aux dimensions intérieures du dormant sur toute la surface du refoulement pour maintenir dans le temps les rails exempts de corps étrangers.

Vérifier que l'épaisseur rapportée ne gêne pas le fonctionnement du coulissant.

FIXATION

Si votre traverse basse et votre traverse haute possèdent une gorge à clameaux :

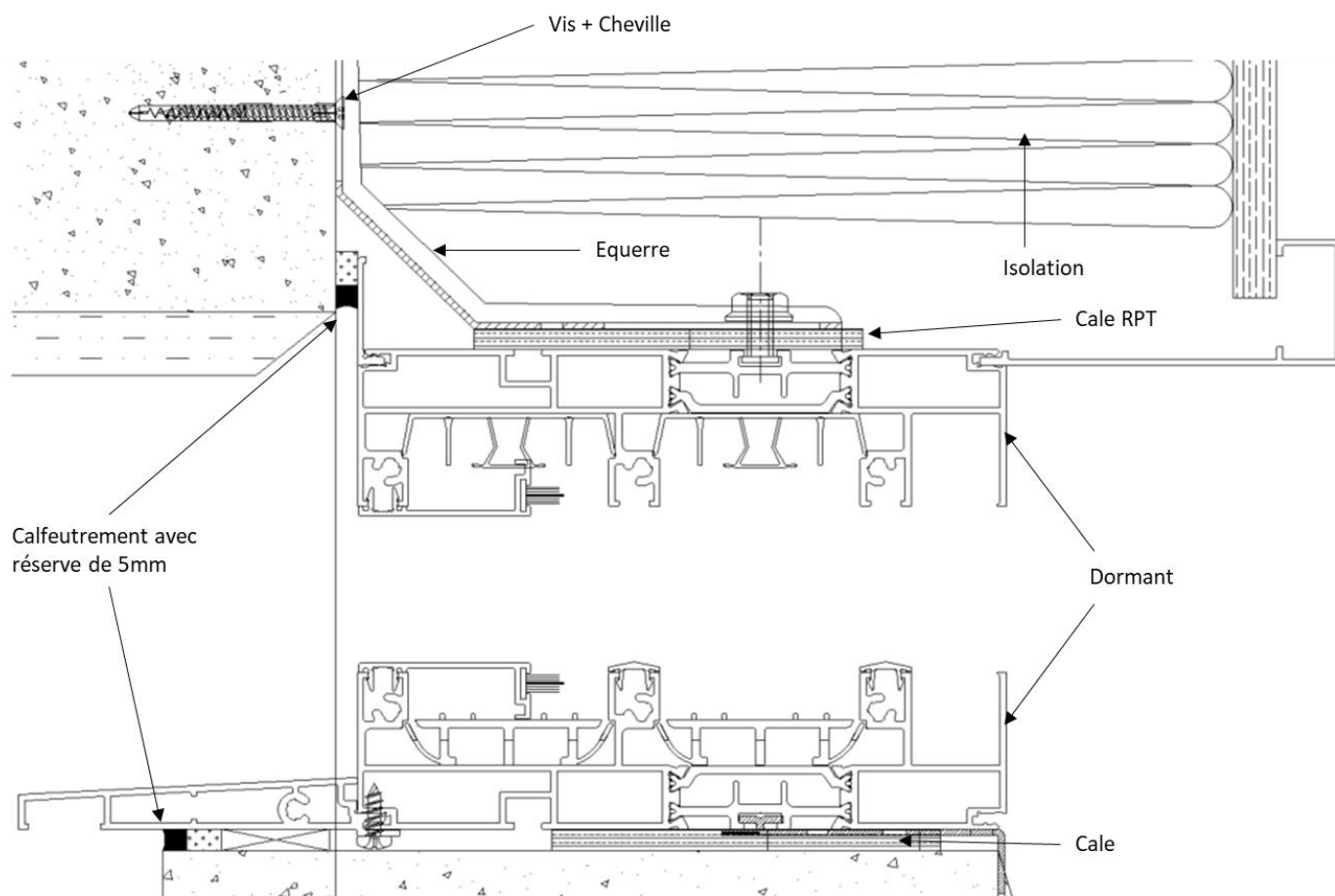

L'ergot de la patte à sceller s'insère dans la gorge à clameaux, puis faire un demi-tour pour la maintenir en place

Si votre traverse basse et votre traverse haute possèdent une barrette plate :

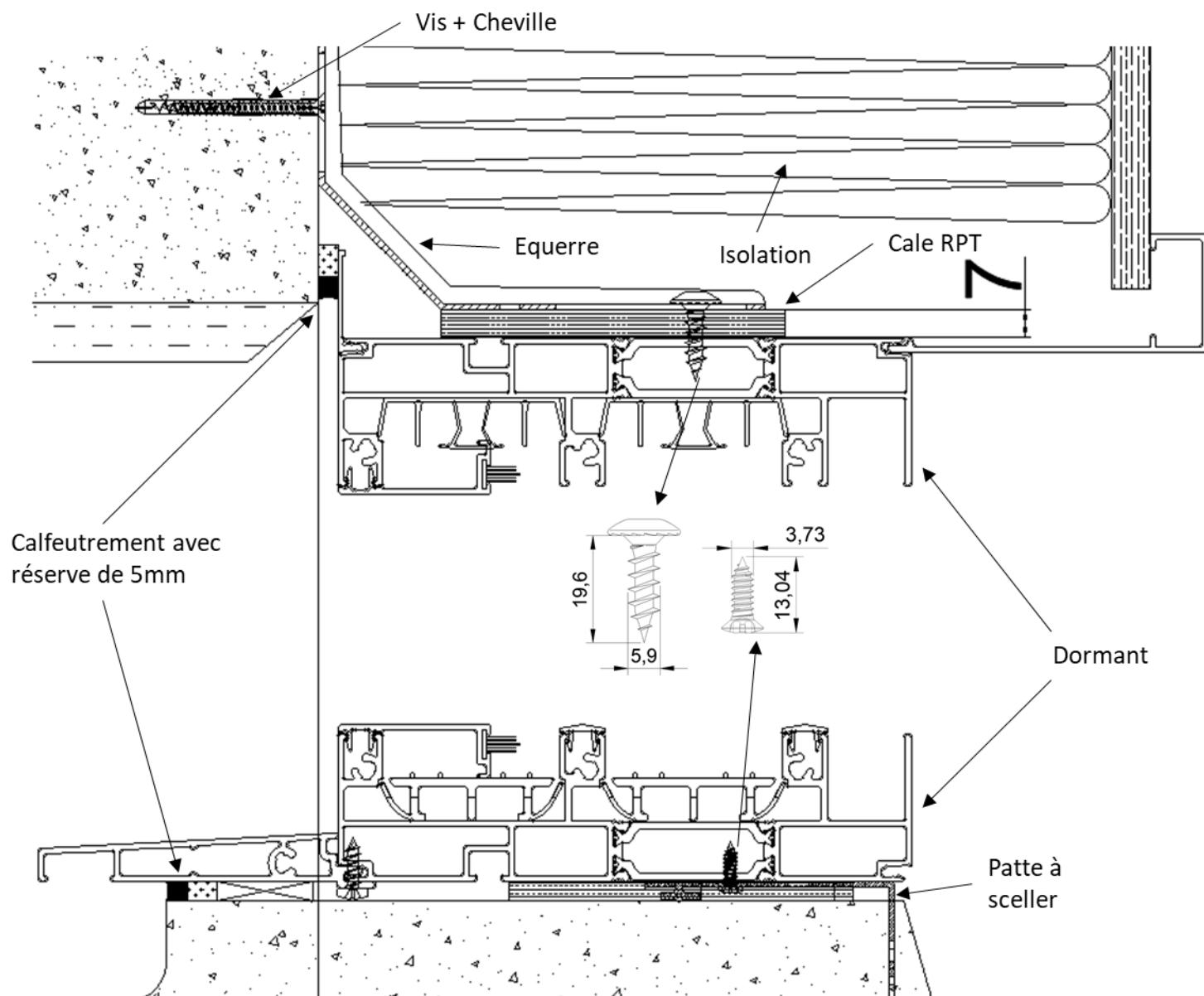

Il faut retourner la patte à sceller puis positionner la vis prévue pour visser la patte sur la barrette.

Il est impératif de caler la traverse haute à 7mm et d'utiliser la vis prévue ci-dessus pour maintenir les équerres.

CONTROLE DE POSE

Vérifiez les diagonales, le niveau et l'aplomb de votre menuiserie.

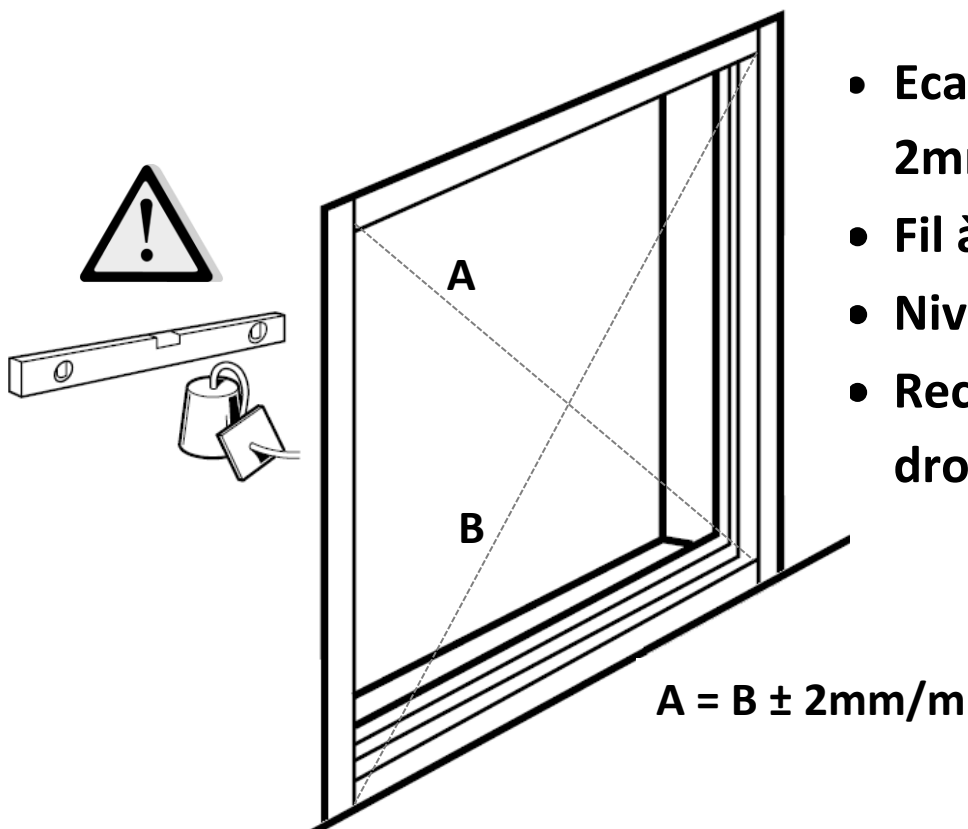

- Ecart entre les diagonales : 2mm/m MAXI
- Fil à plomb : ± 2 mm/m
- Niveaux : 2mm/m MAXI
- Rectitude : dormants bien droits et non bombés

Vérifiez les hauteurs et largeurs de votre menuiserie.

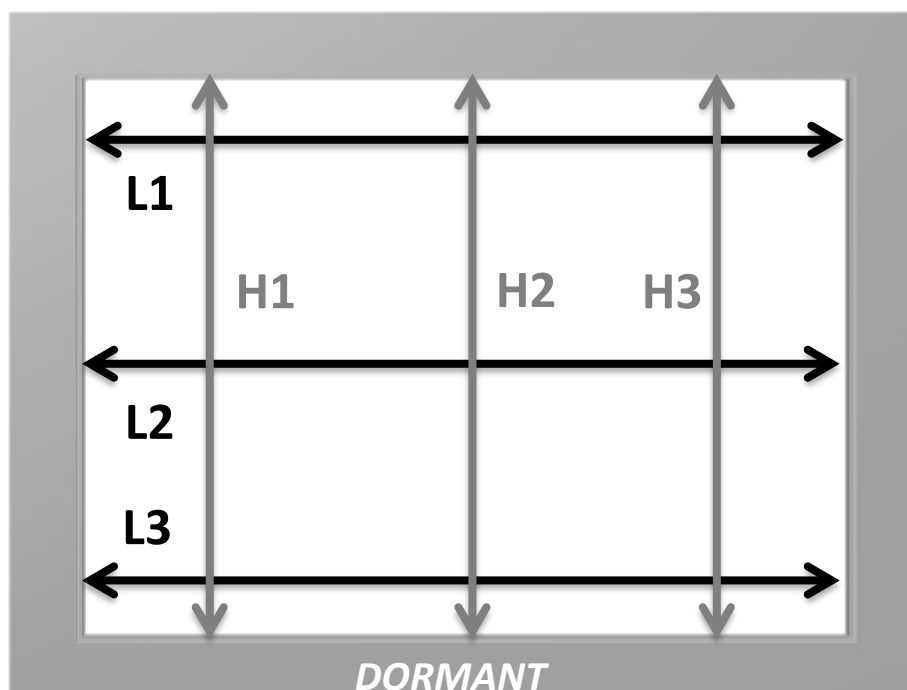

$$L1 = L2 = L3 \pm 1\text{mm}$$

$$H1 = H2 = H3 \pm 1\text{mm}$$

MISE EN PLACE DES OUVRANTS

- I. Nettoyez les rails.
- II. Positionnez le(s) vantail(aux), d'abord le haut (1), puis le bas (2)
- III. Vérifiez que les chicanes s'emboîtent correctement
- IV. Contrôlez à nouveau l'équerrage de l'ensemble
- V. Vérifiez le bon fonctionnement des vantaux

• Cas pour 1 vantail sur 1 rail avec refoulement à gauche

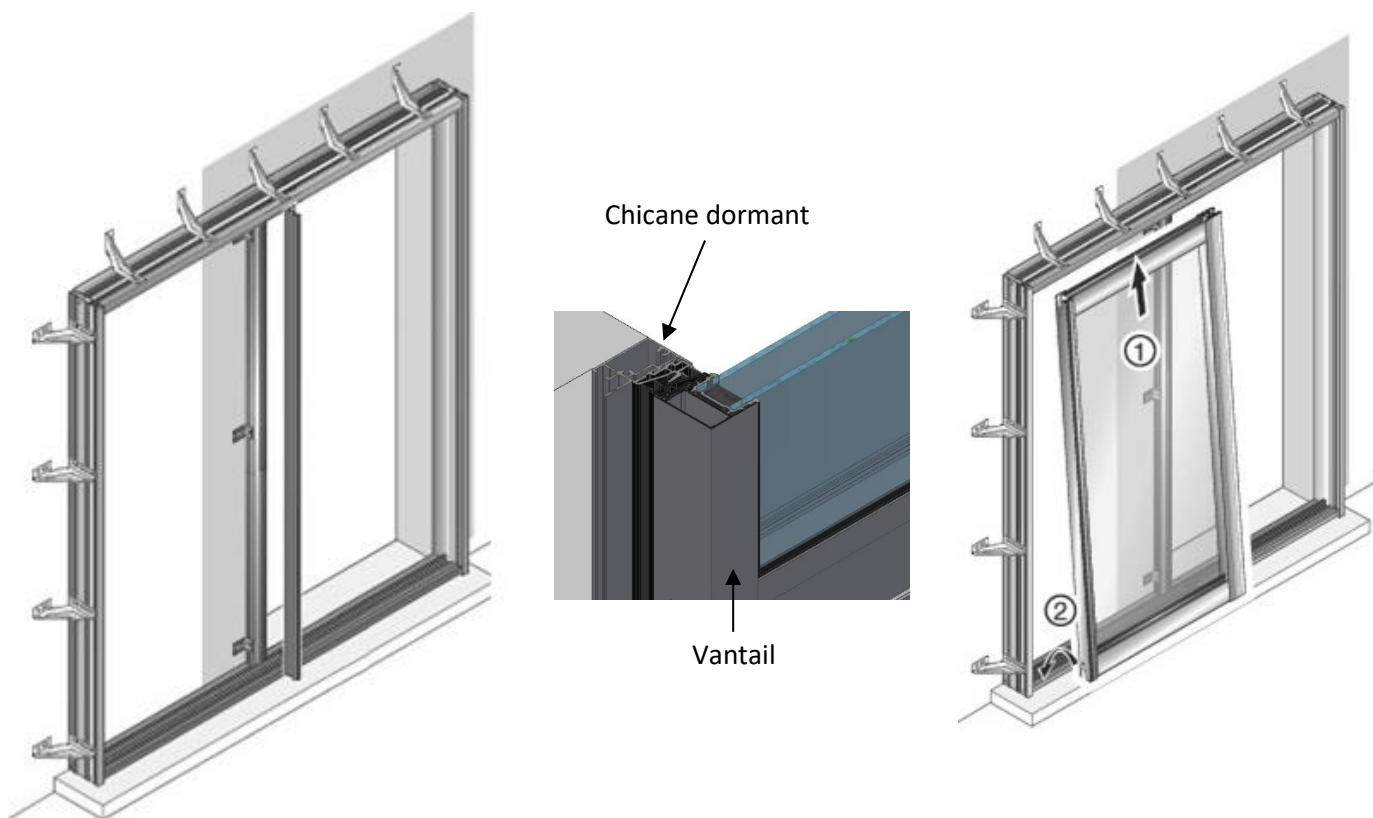

• Cas pour 2 vantaux sur 2 rails avec refoulement à droite

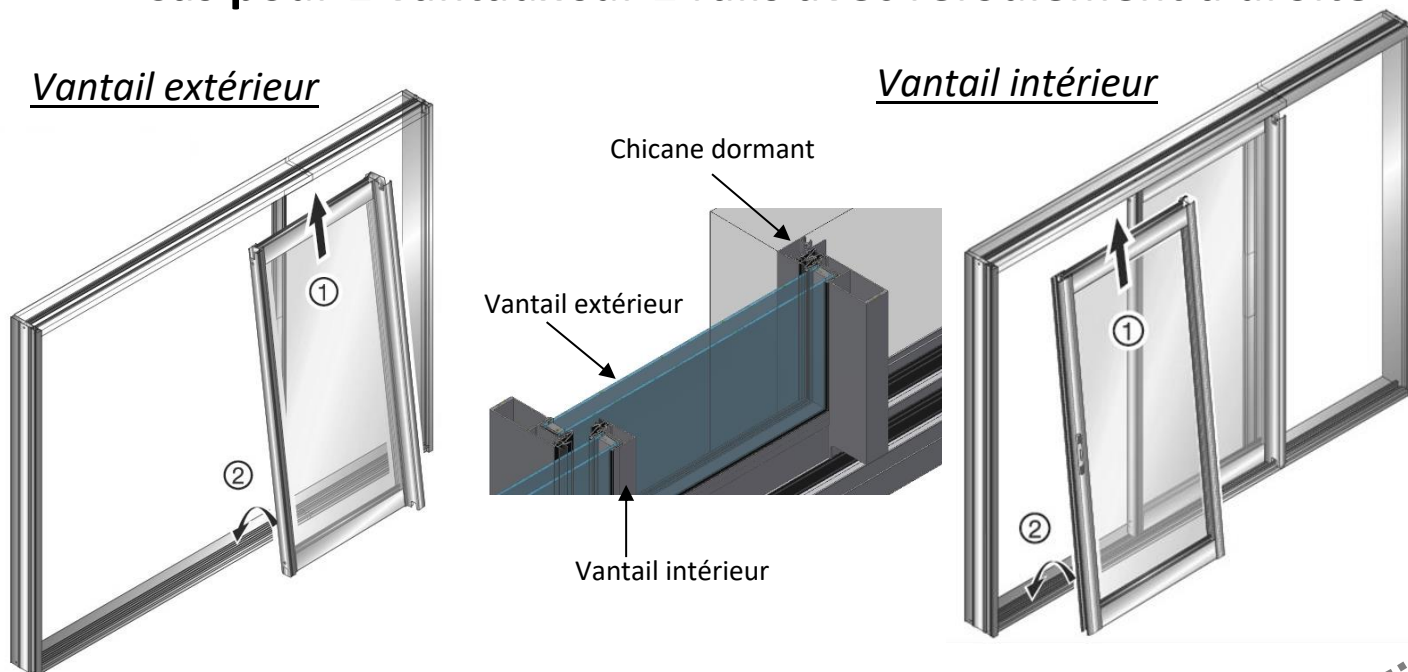

FINITIONS

1. Mise en place des profilés

Clippez le profilé B sur le profilé A de la façon suivante :

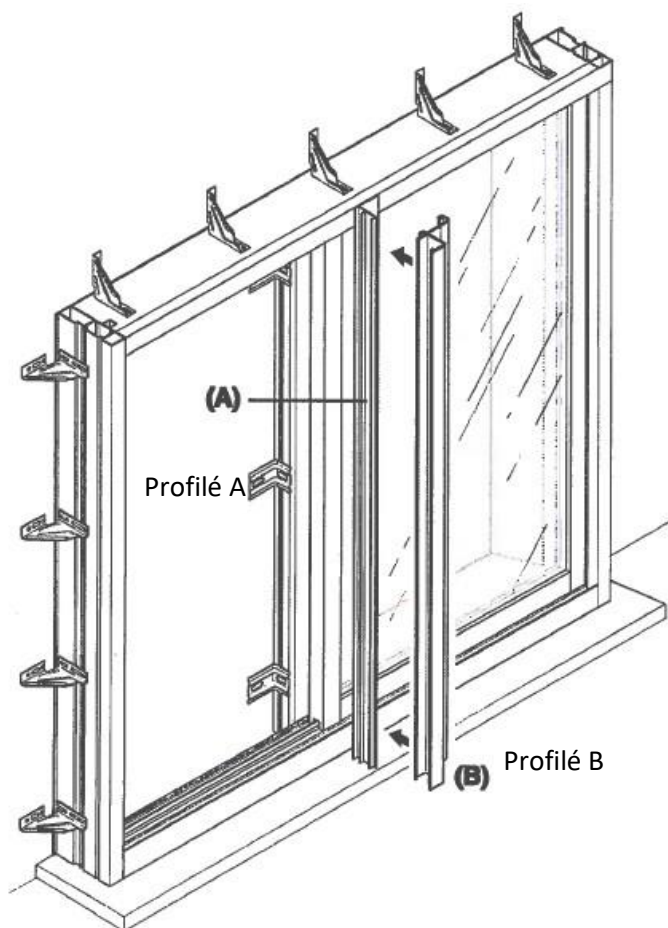

Réception du profilé B :

Position de transport
du joint balai

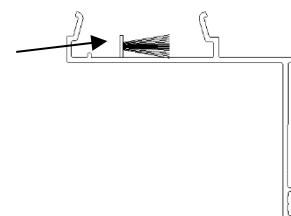

Montage du profilé B :

1)

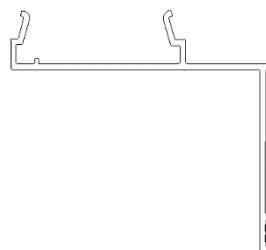

Retirez le joint de sa
position de transport
et placez-le dans
la gorge du profilé B

2)

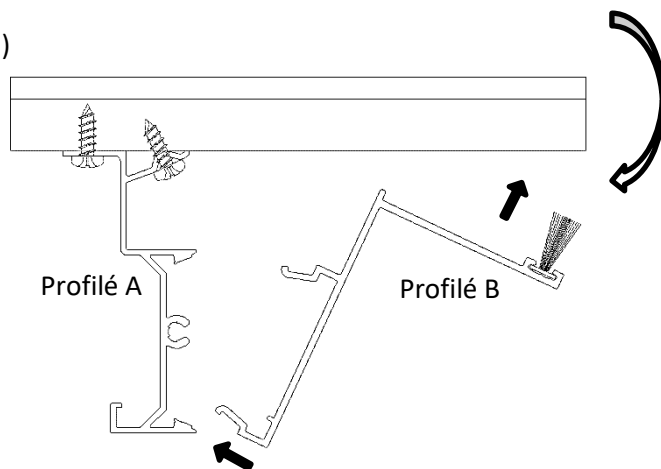

2. Mise en place amortisseur en caoutchouc

Placez l'amortisseur caoutchouc sur le montant du vantail, côté refoulement :



FINITIONS EXTERIEURES

1. Pose de joints de finition et d'étanchéité

Appliquez un joint de finition au mastic dans les 5 mm restants entre la menuiserie et la maçonnerie.

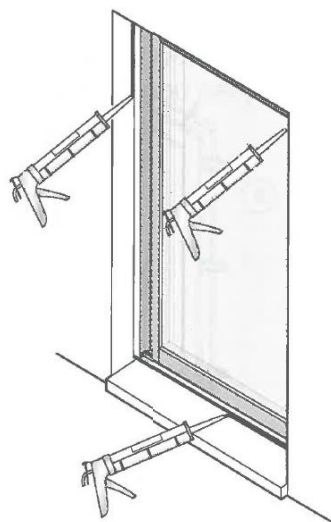
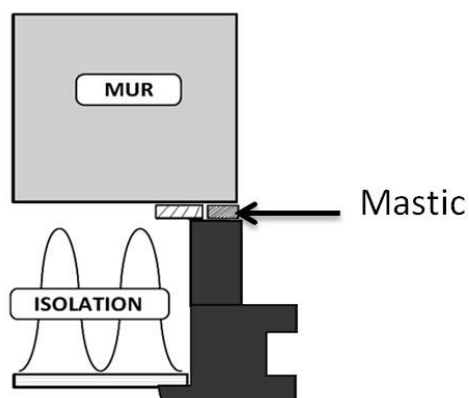

2. Pose de la bavette

Pour une menuiserie sans appui monté, mettre la bavette fournie en accessoire selon l'instruction suivante :

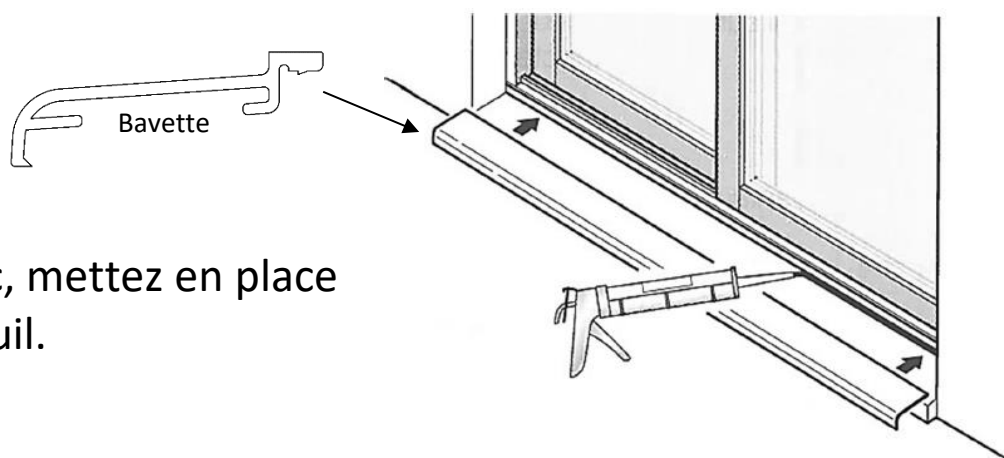

A l'aide d'un mastic, mettez en place la bavette sur le seuil.

REGLAGES

Procédez aux réglages des ouvrants, une fois les contrôles de pose validés.

1. Réglage des chariots

Manuellement : à l'aide d'une clé 6 pans, remontez ou descendez le vantail suivant le besoin.

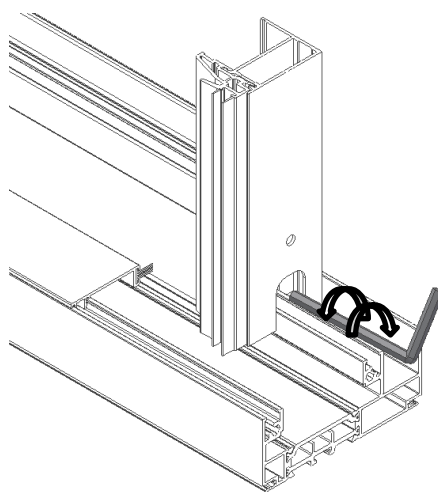

ENTRETIEN DE BASE ET DIAGNOSTICS

Entretien du produit :

- Otez rapidement le film protecteur afin d'éviter que, sous l'action du soleil, celui-ci ne se colle sur le profilé.
- Vérifiez régulièrement la qualité des joints d'étanchéité.
- Nettoyez les vitrages avec un détergent neutre.
- Nettoyez la menuiserie à l'eau savonneuse ou au produit à vitre.
- **N'utilisez pas** les produits agressifs, abrasifs, les solvants, les diluants et l'acétone.
- **Ne percez pas** les profilés pour fixer des rideaux ou stores.
- **N'utilisez pas** de grattoir pour le nettoyage des vitres.
- Assurez-vous de la bonne propreté des rails.

Questions / Réponses :

- *Mon vitrage est sale :* nettoyez-le avec un produit à vitre du commerce « SANS ACETONE ». Evitez toute projection acide qui pourrait endommager votre vitrage
- *Fermeture crémonne difficile :* vérifiez le bon alignement des ouvrants par rapport au dormant. Si besoin, réglez l'alignement en descendant ou remontant l'ouverture du chariot réglable (cf réglage p12).
- *Dans le cas d'un volet roulant, si le tablier accroche en descendant :* ouvrez la trappe, contrôlez l'enroulement du tablier.