

## NOTICE DE MONTAGE D'UN DORMANT DE BAIE COULISSANTE ALU NEVA AVEC SON VOILET ROULANT

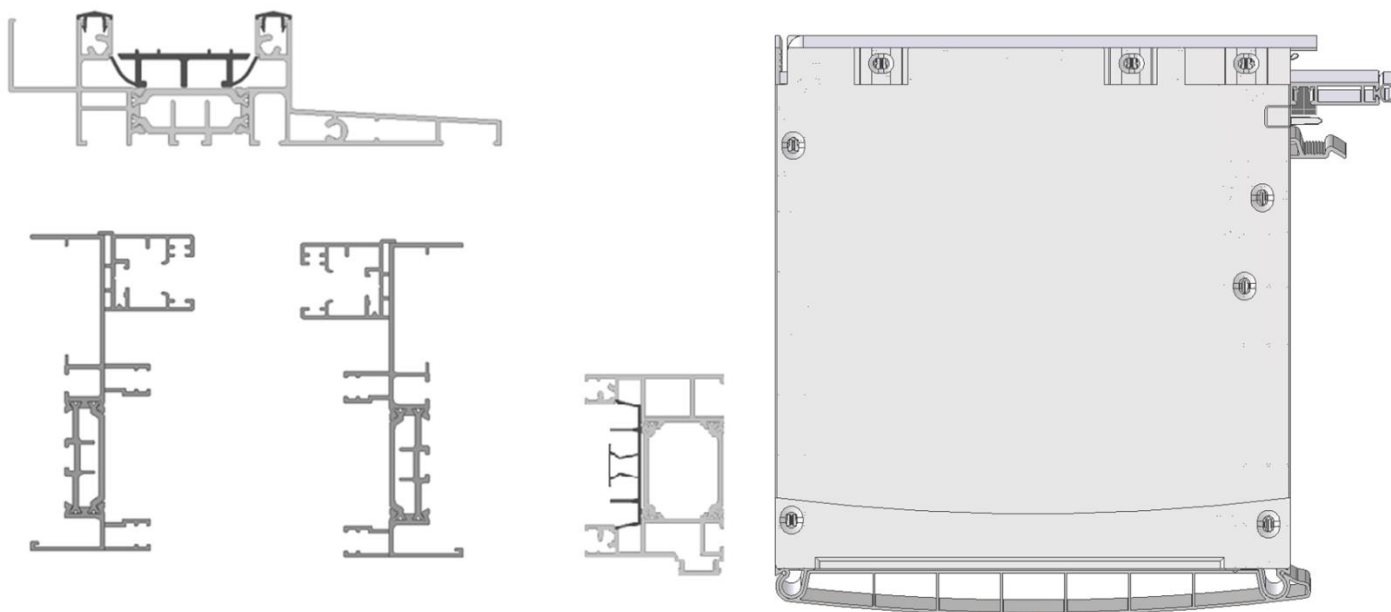

### FICHE DE DONNEES DE SECURITE

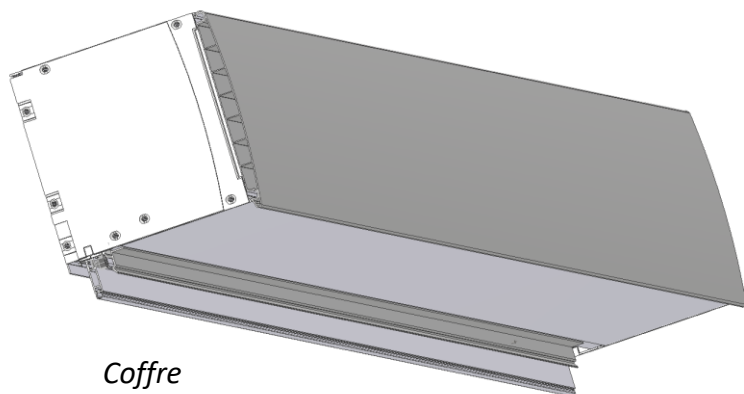



*Coffre*

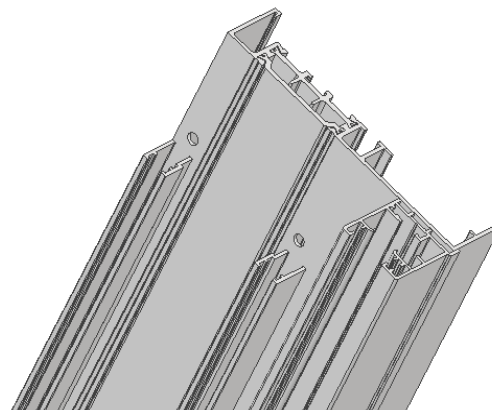

*Montants dormants X2*

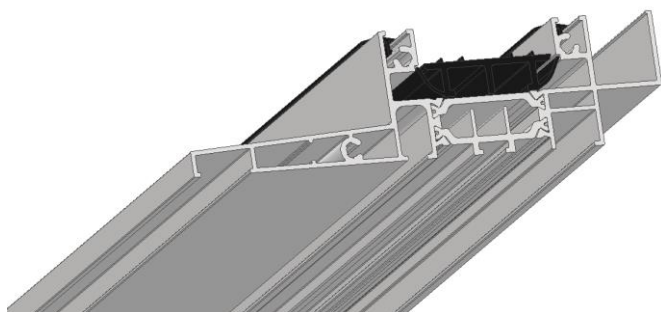

*Traverse basse dormant*

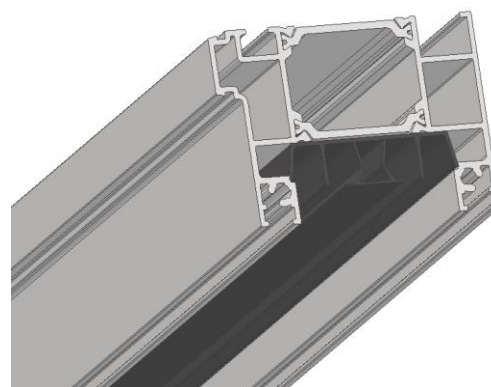

*Traverse haute dormant*

## OUTILS NECESSAIRES POUR LE MONTAGE

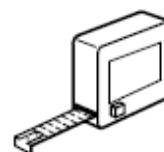

## ASSEMBLAGE DU DORMANT

Commencez par repérer le montant droit et le montant gauche via les hauteurs des usinages sur les extrémités (54.1 mm pour la partie haute du montant contre 41mm pour la partie basse)  
Les patins d'étanchéités sont positionnés d'usine sur les montants.

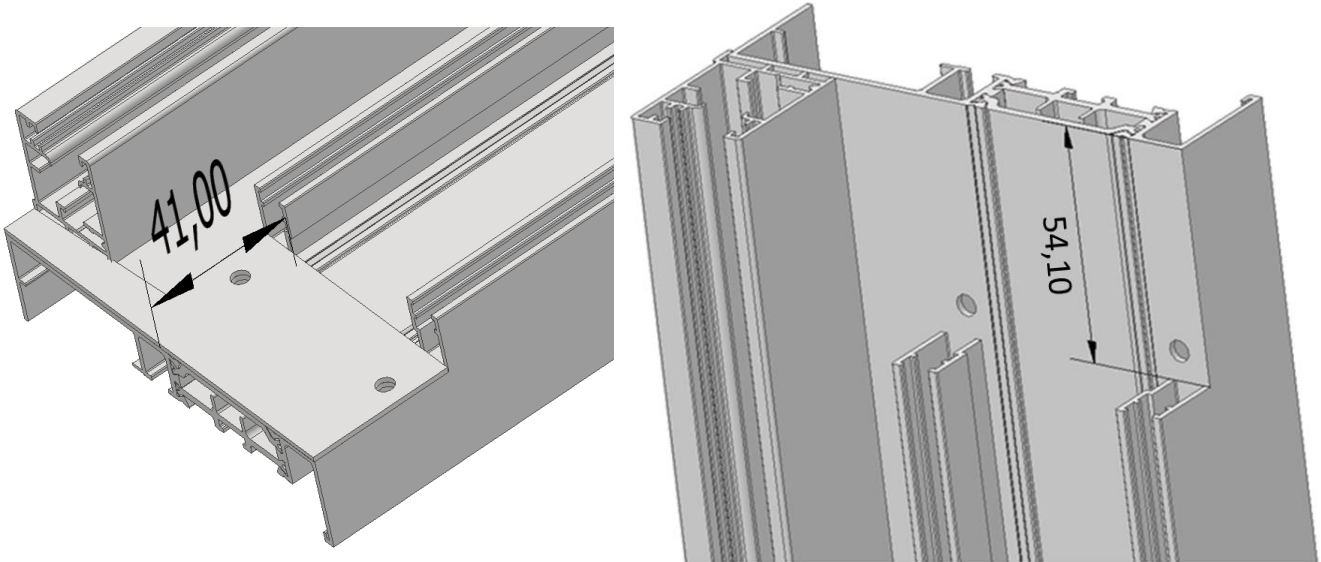

Figure 1 Exemple Partie basse montant droit (41,00) / Partie haute Montant droit (54,10)

Positionnez du silicone dans les alvéovis en bleu ci-dessous.

Assemblez la traverse basse avec vos montants via les 6 vis fournies suivant le schéma ci-dessous.

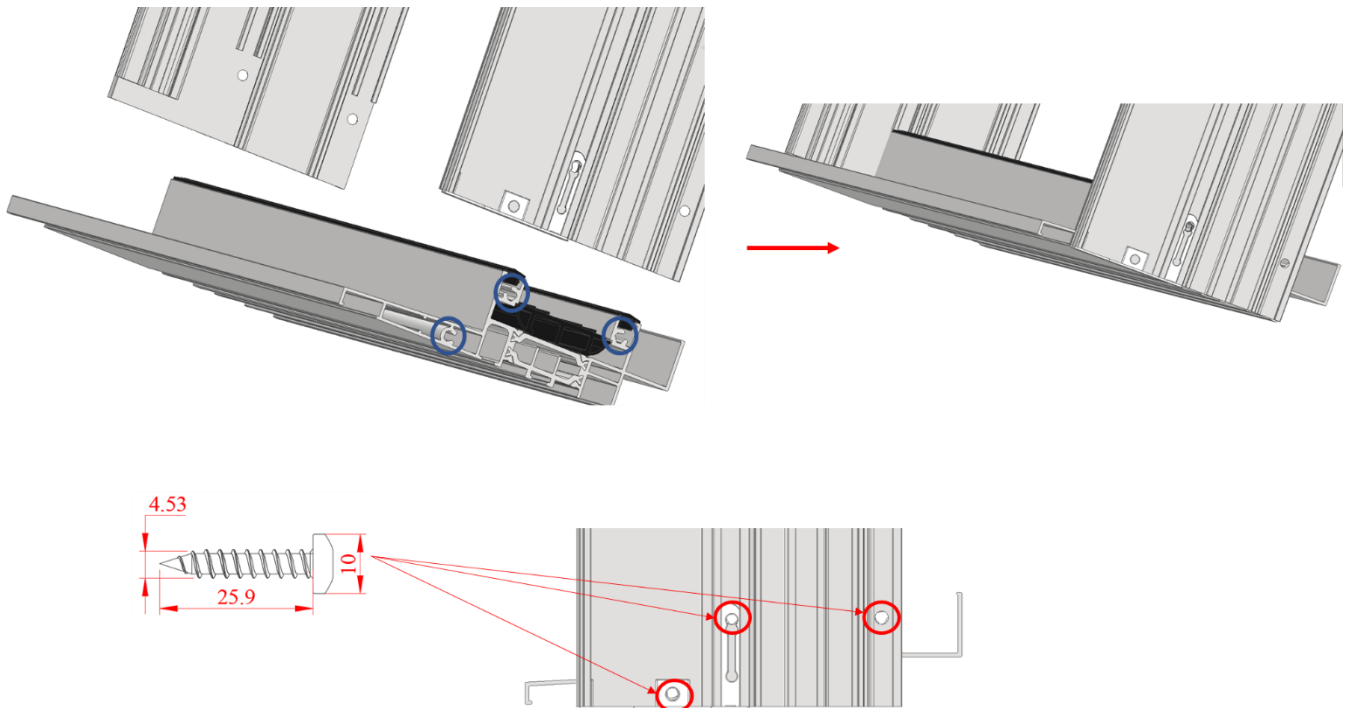
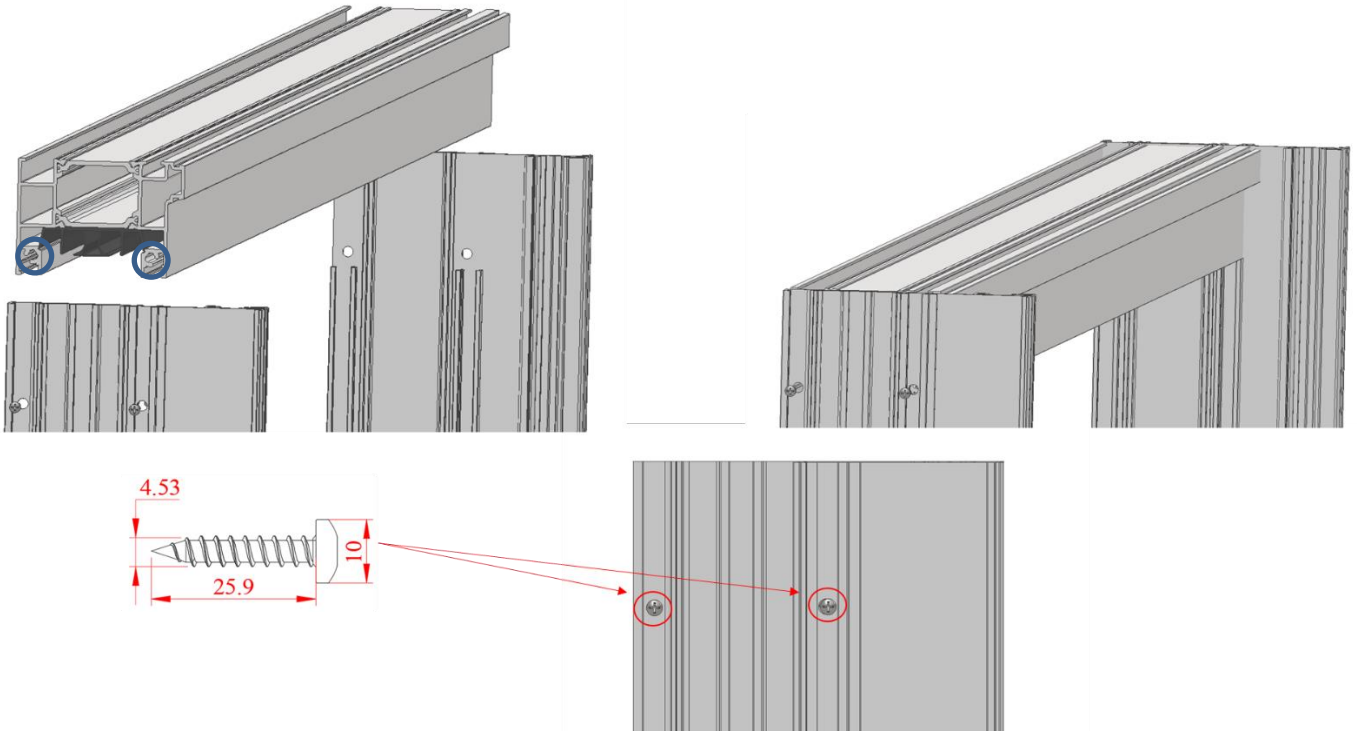

Figure 2 Positionnement des vis d'assemblage dormant

*Positionnez du silicone dans les alvéolis en bleu ci-dessous*

*Assemblez la traverse haute avec vos montants via les 4 vis fournies suivant le schéma ci-dessous :*



**MONTAGE DES ECLISSES SUR LE COFFRE**

Insérer dans le coffre, aux niveaux des deux tulipes, les deux éclisses qui sont dans le colis.

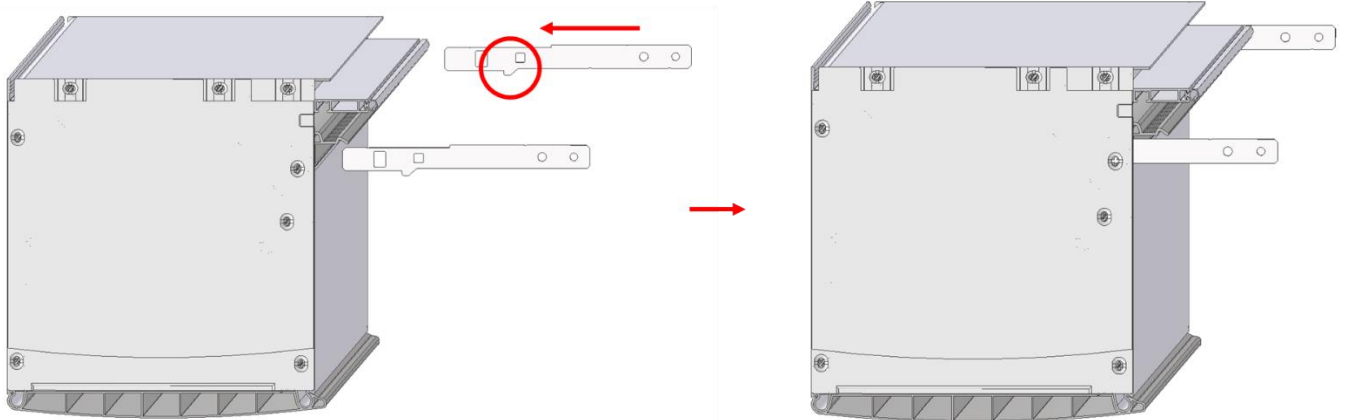

Figure 4 Positionnement des éclisses

Soyez particulièrement attentif au sens de positionnement de l'ergot de l'éclisse (entouré ci-avant et ci-après) :

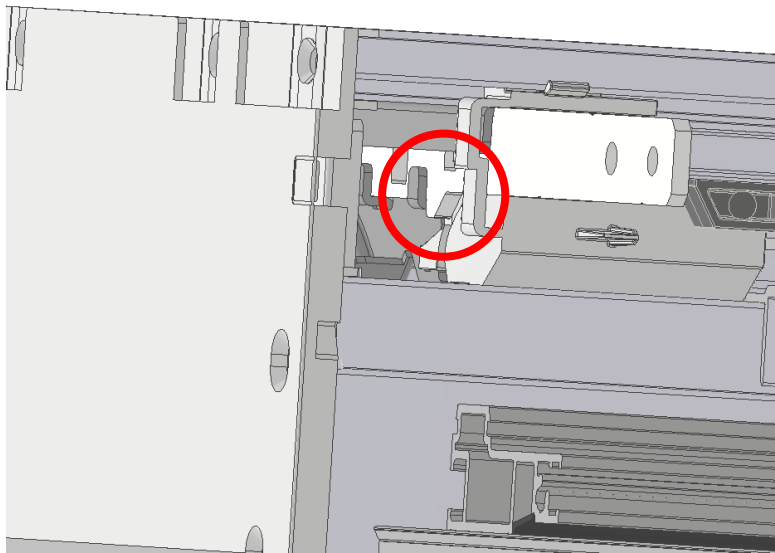
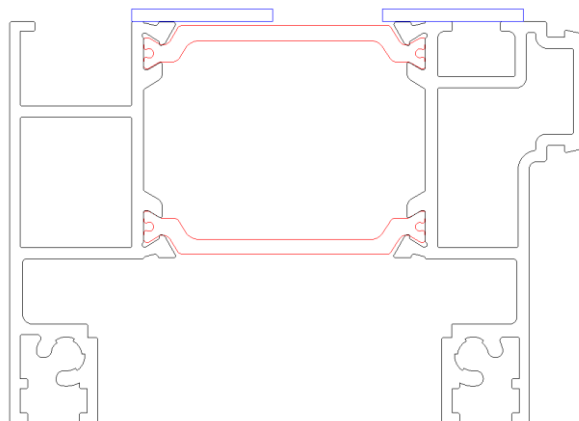

Figure 5 Positionnement de l'éclisse dans la tulipe

Une fois l'éclisse correctement encastrée, l'ergot arrive en butée sur la partie métallique (en rouge ci-dessus).

### **POSITIONNEMENT DU COFFRE SUR LE DORMANT**

Deux bandes d'adhésifs double face (en bleu ci-dessous) sont positionnés d'usine sur la traverse haute dormant, décollez les deux films de protection afin de permettre le collage sur le coffre.



Présentez le coffre sur le dormant de la sorte.

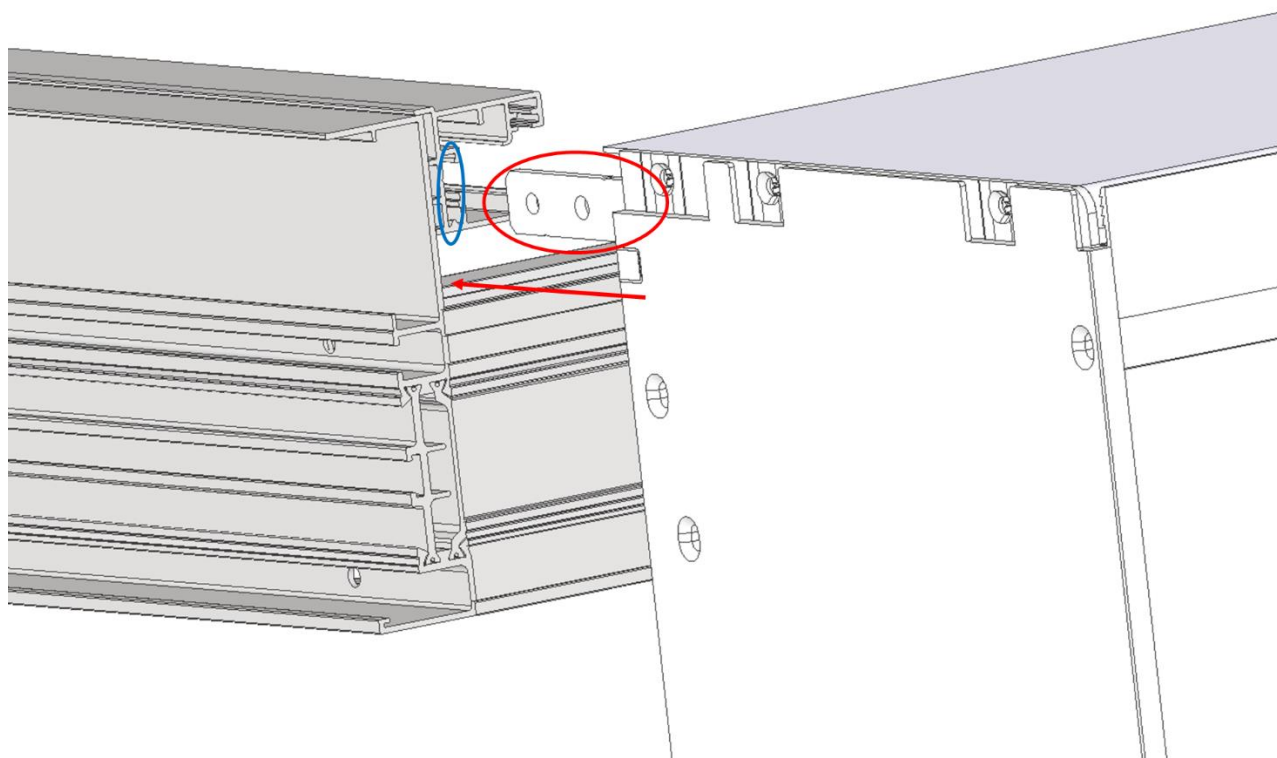

Figure 6 Zone d'insertion des éclisses dans la coulisse du dormant

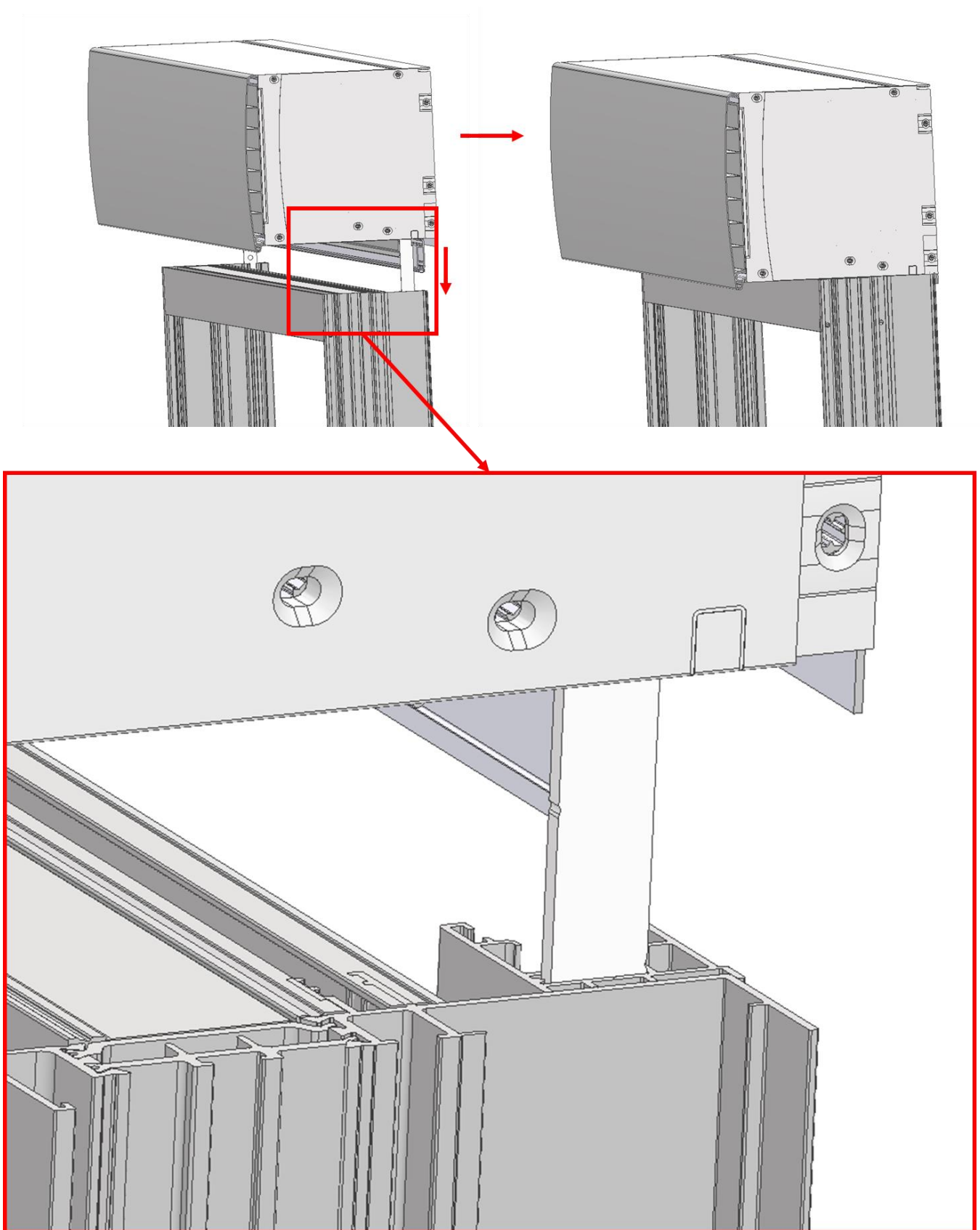

Figure 7 Pose du coffre sur le dormant

Lors du positionnement du coffre sur le dormant, Veillez à bien faire passer le tablier dans les coulisses comme ci-dessous

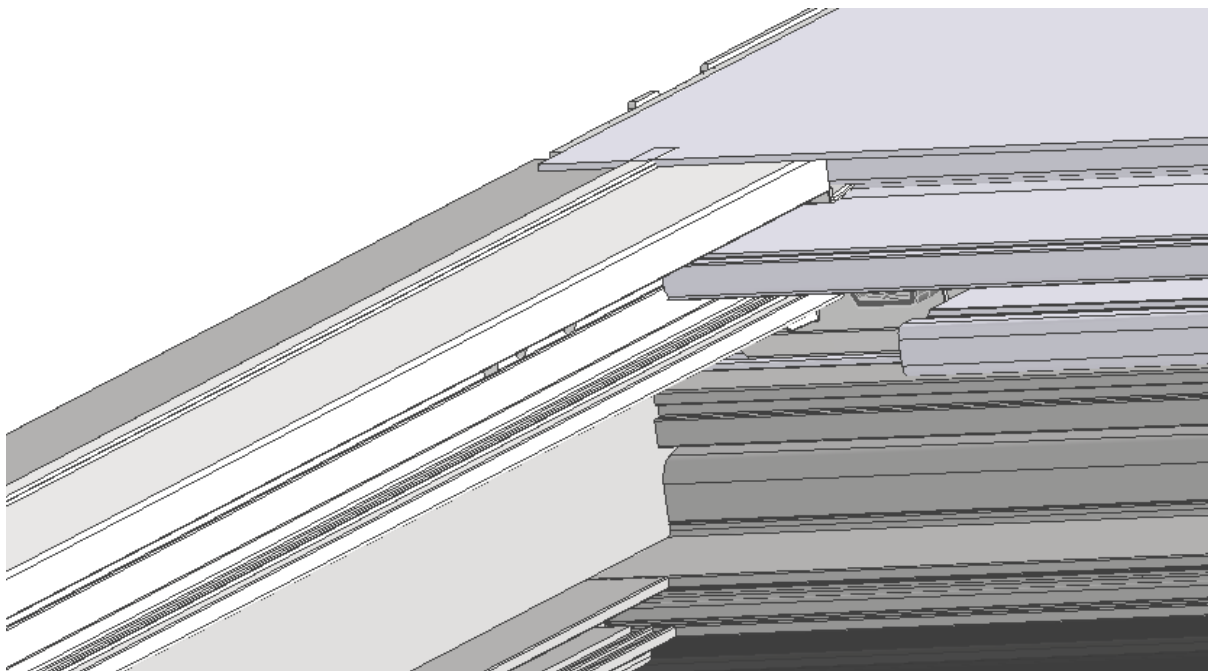
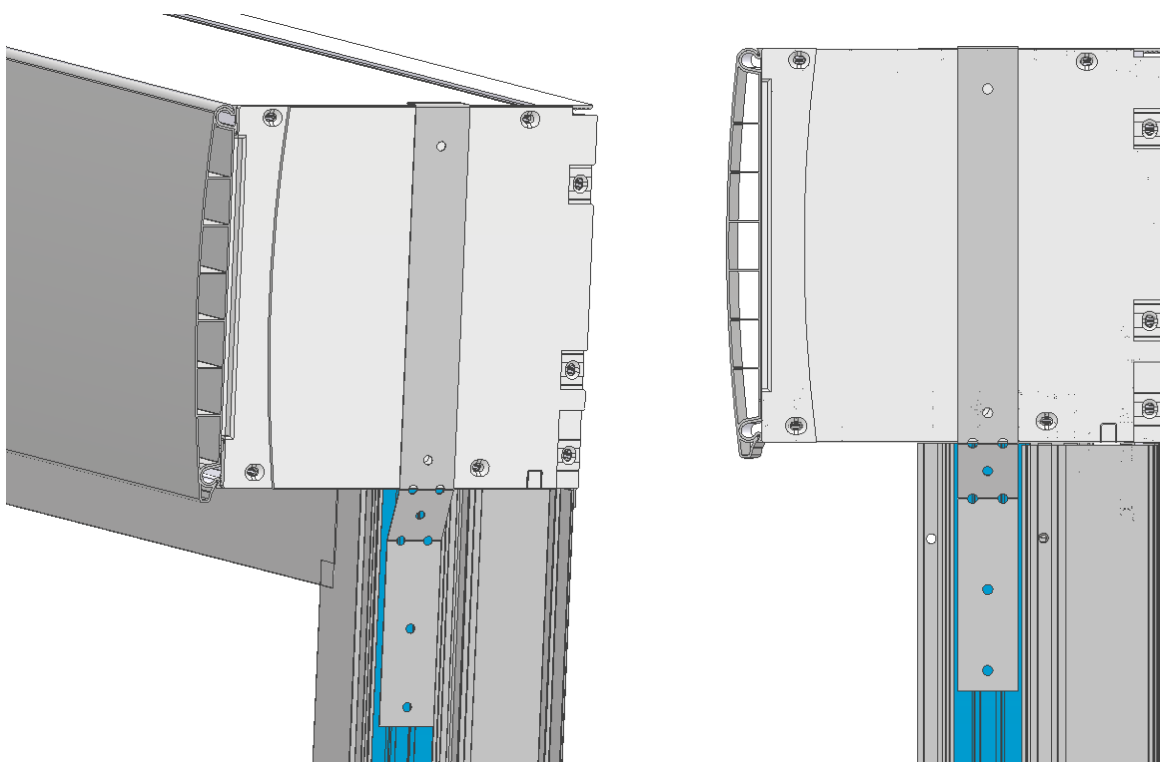

Figure 8 La tablier est à passer dans les coulisses de chaque côté

#### **POSITIONNEMENT DES BAIONNETTES SUR LA MENUISERIE**

Vous trouverez les baionnettes scotchées sur le coffre

Positionnez les baionnettes sur le coffre et le dormant comme ci-dessous, les baionnettes doivent être centrées sur la barrette polyamide (en bleu):





Mettez les vis prévues suivant le plan ci-dessous (4 sur chaque baionnette) en respectant bien l'ordre de vissage

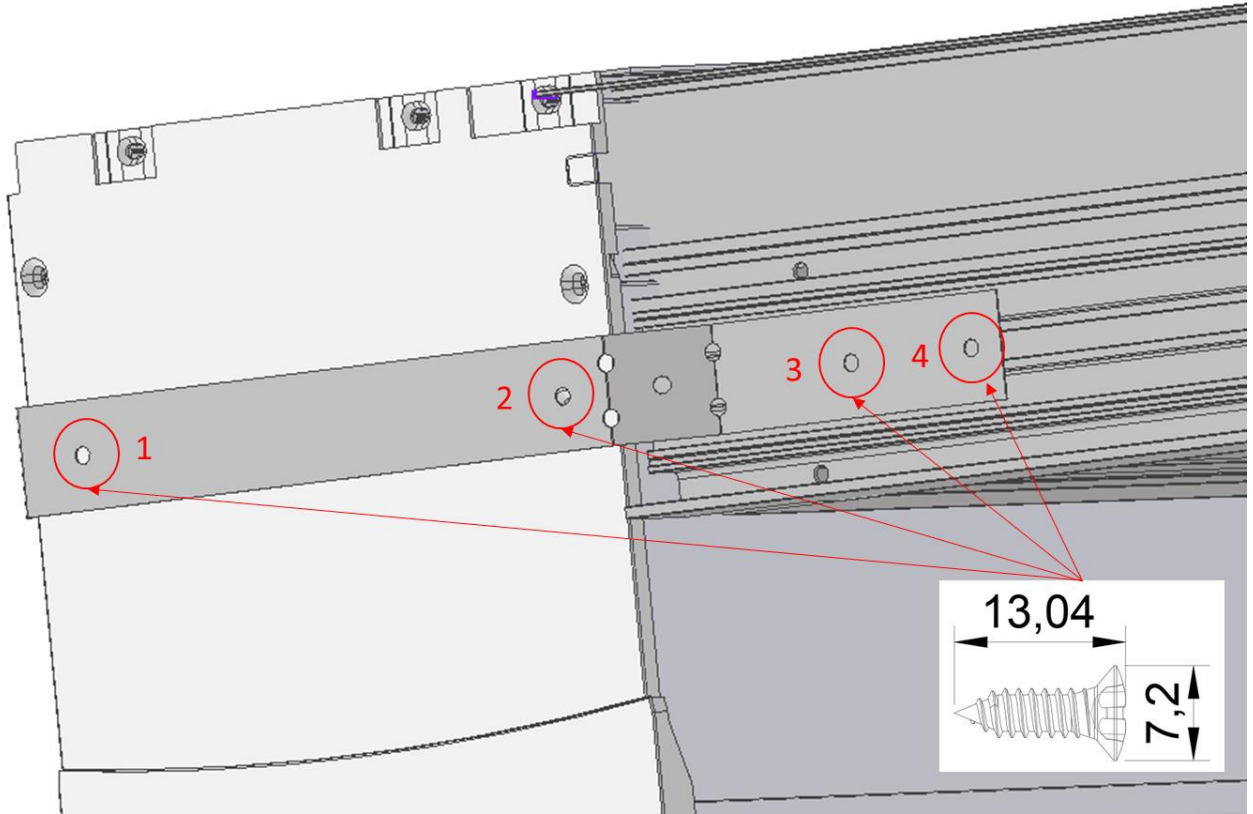

Figure 9 Positionnement des vis dans les baionnettes

Utilisez un serre-joint au milieu de la traverse haute pour la maintenir en pression sur le coffre pendant le collage

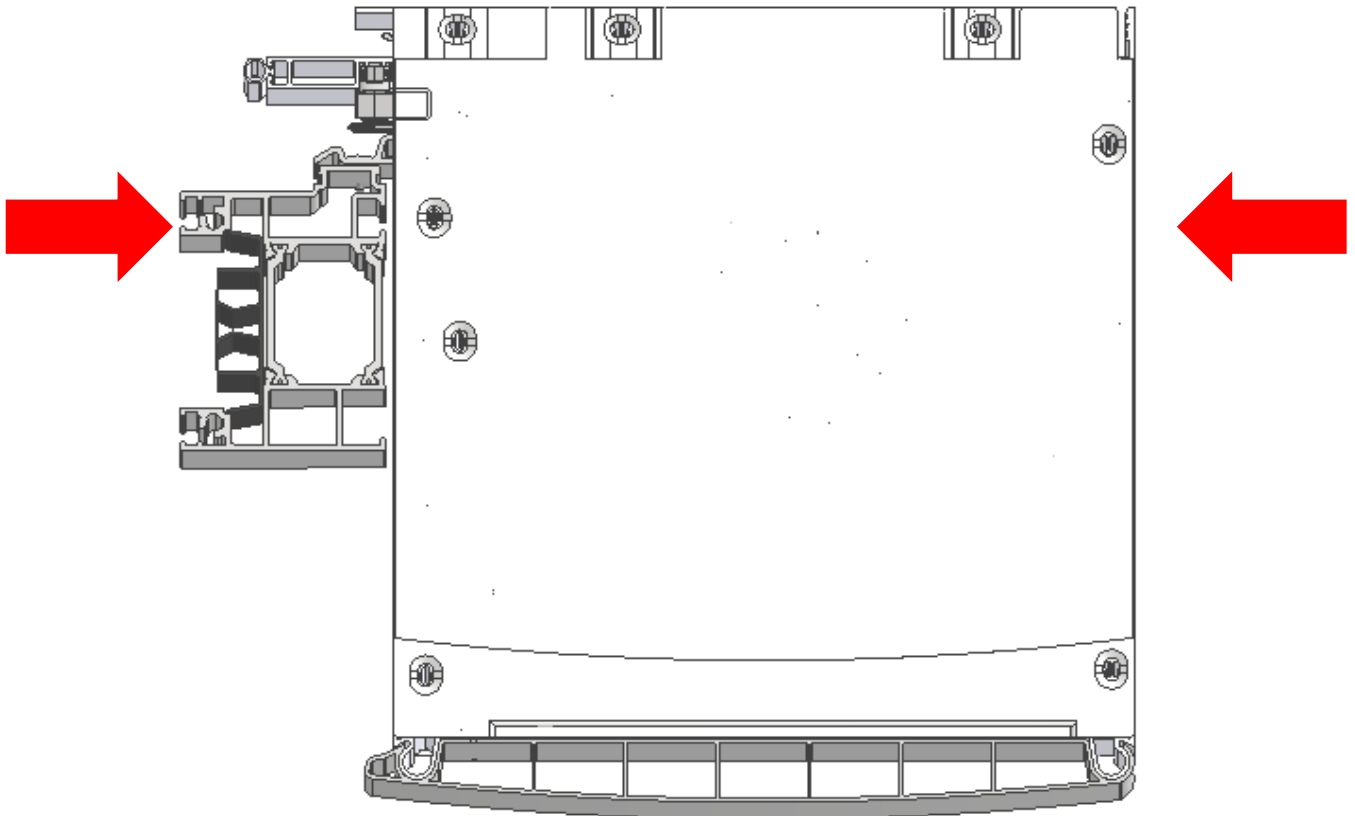

Figure 10 Mise en place de serre-joint

**VISSAGE DU GUIDE TABLIER DANS LA TRAVERSE HAUTE DORMANT :**

*Pour accéder à la zone pour visser le guide tablier, vous devez rentrer légèrement la lame finale dans le coffre. A l'aide d'un petit tournevis plat vous pouvez appuyez au niveau du point jaune pour faire coulisser la butée.*

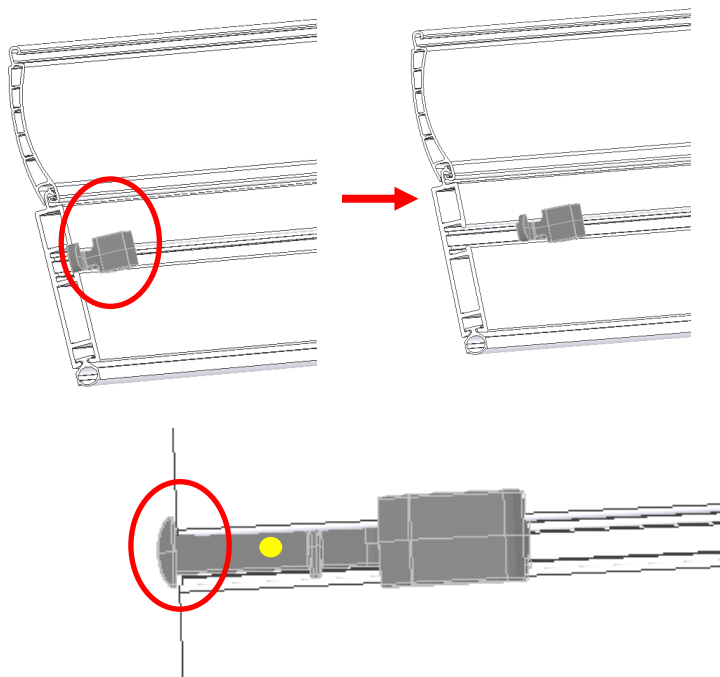

Figure 11 Décalage des butées de tablier

Vous pouvez maintenant rentrer la lame finale, **Attention à ne pas la faire tomber à l'intérieur du coffre.**

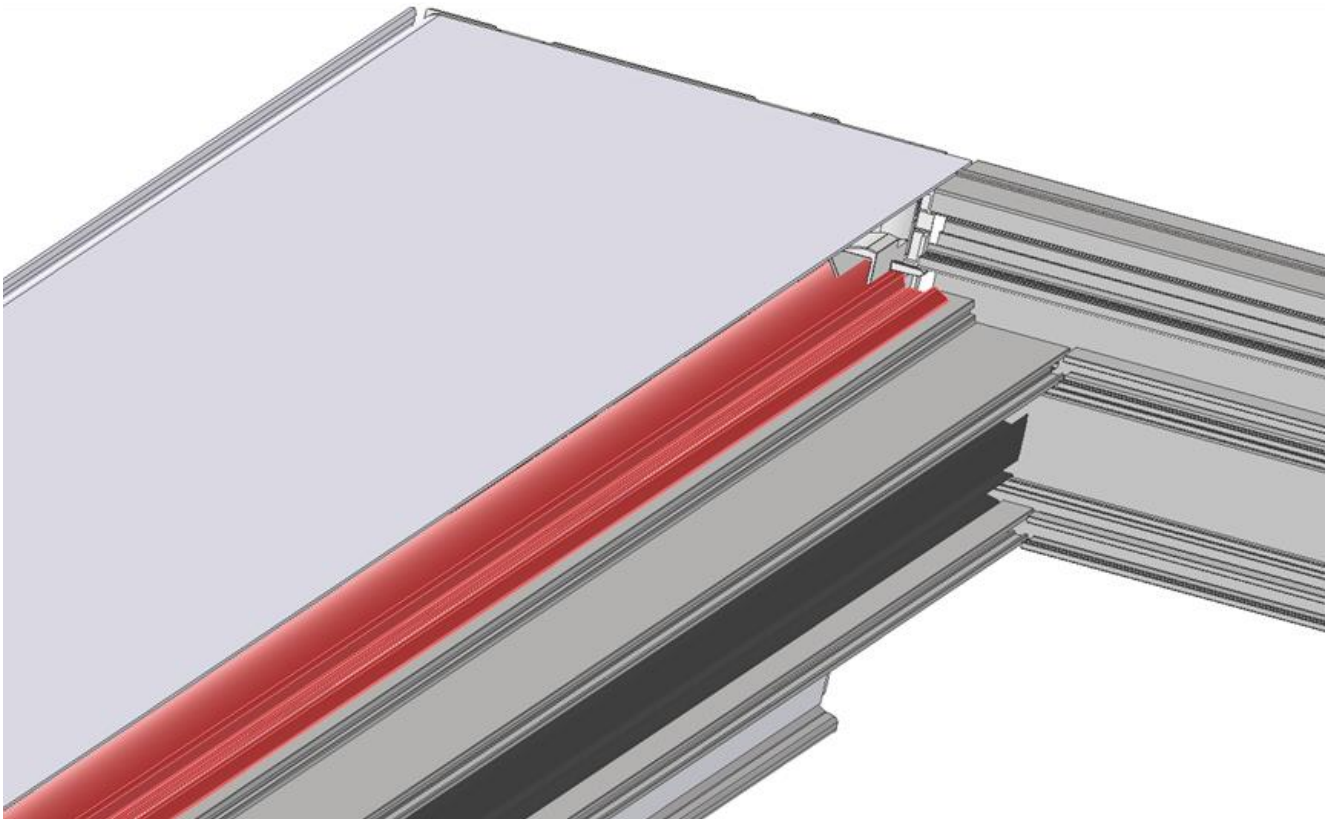
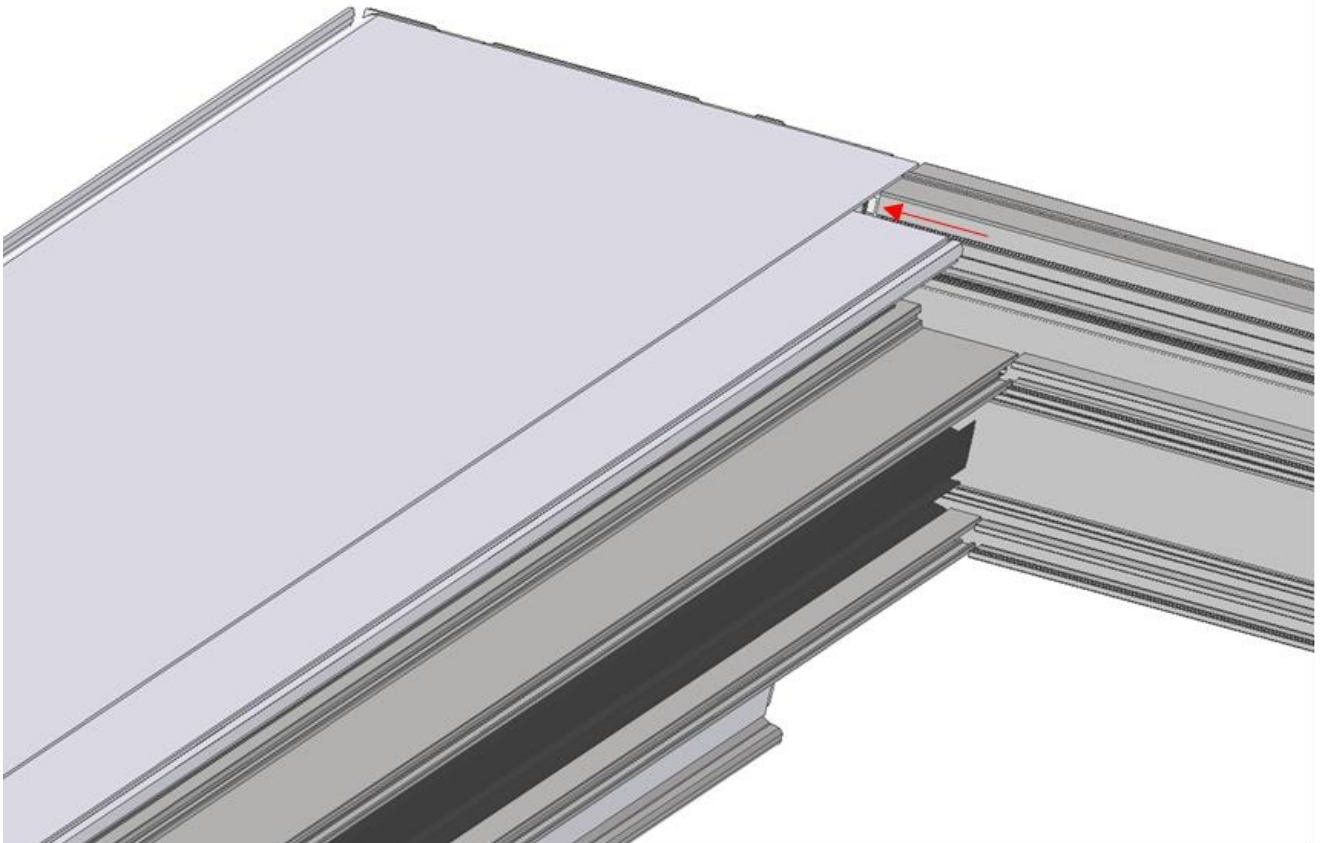

Figure 12 Rentrage de la lame finale

Vous pouvez maintenant accéder au guide tablier en rouge ci-dessus et ci-dessous

Positionnez une vis tout les 30cm suivant les vues ci-dessous

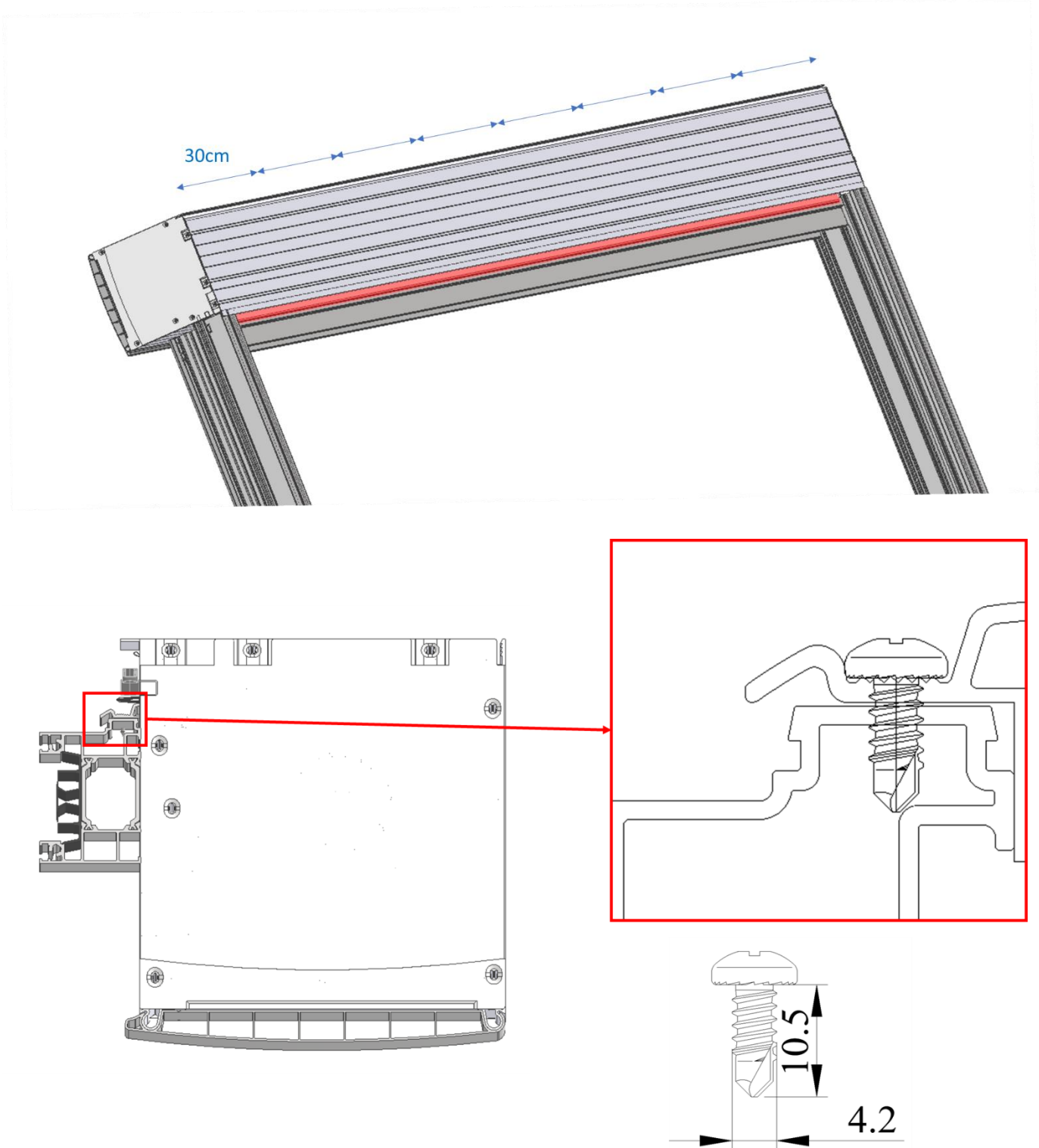
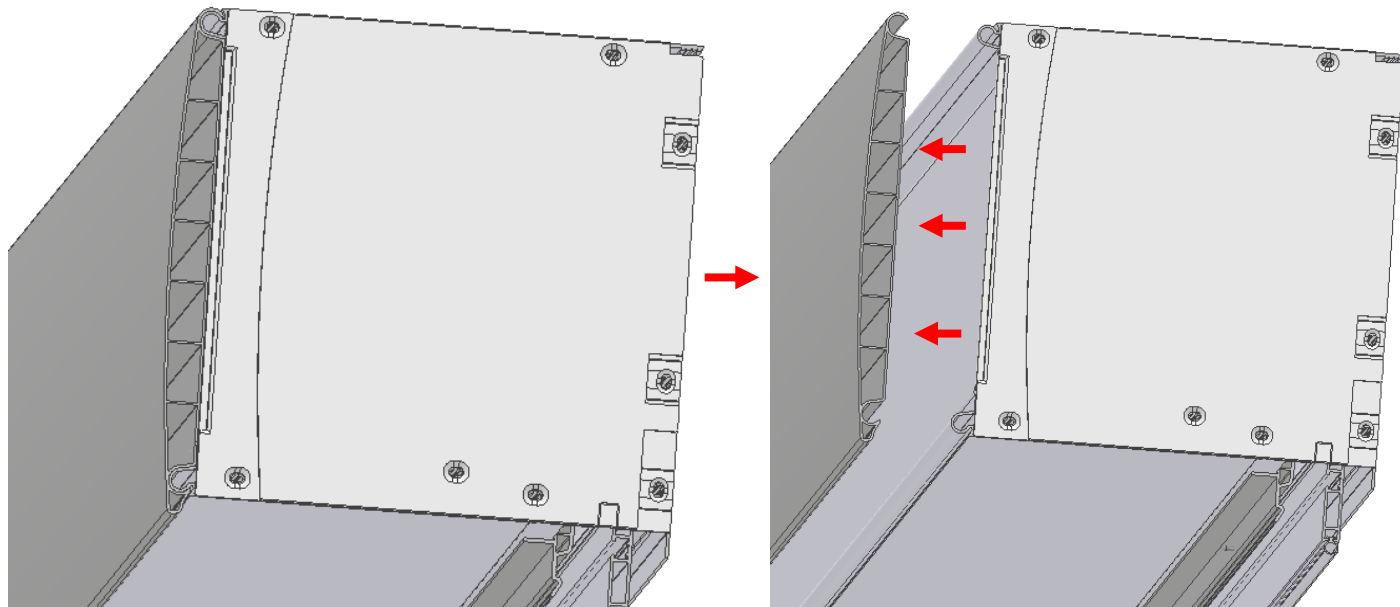

Figure 13 Positionnement des vis dans le guide tablier

**VERIFICATION DU CLIPPAGE DES TIROIRS DANS LES CONSOLES**

*Enlevez la trappe du visite suivant le schéma ci-dessous*



*Enlevez l'isolant suivant le schéma ci-dessous, vous pouvez utiliser une réglet pour faire levier au niveau du trait rouge, répétez l'opération de l'autre côté.*

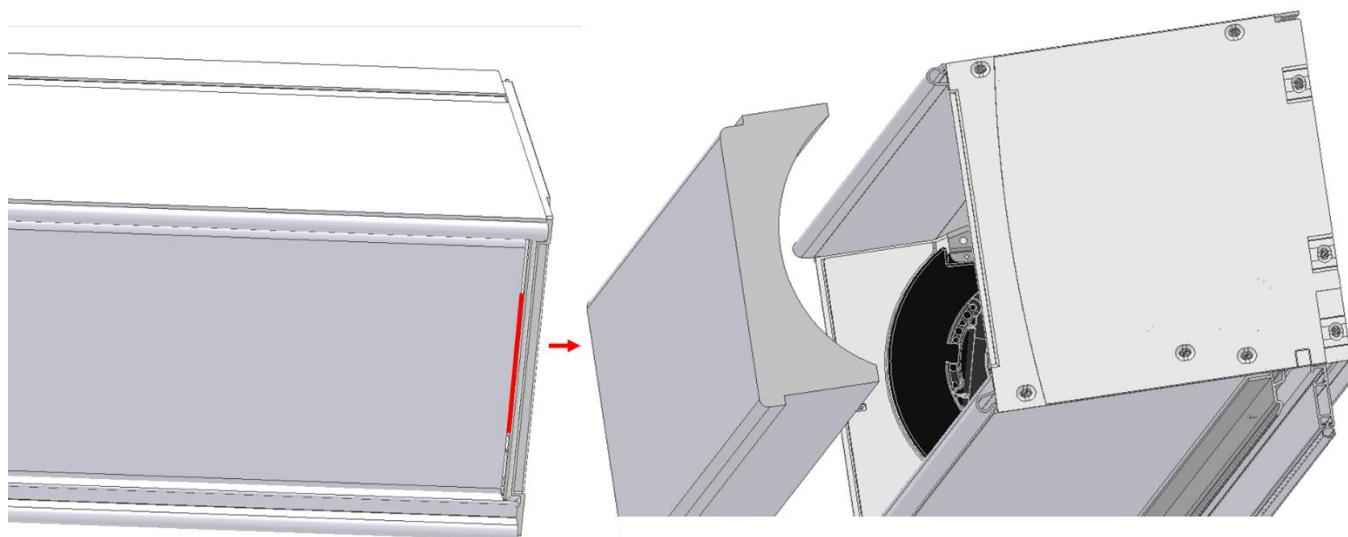

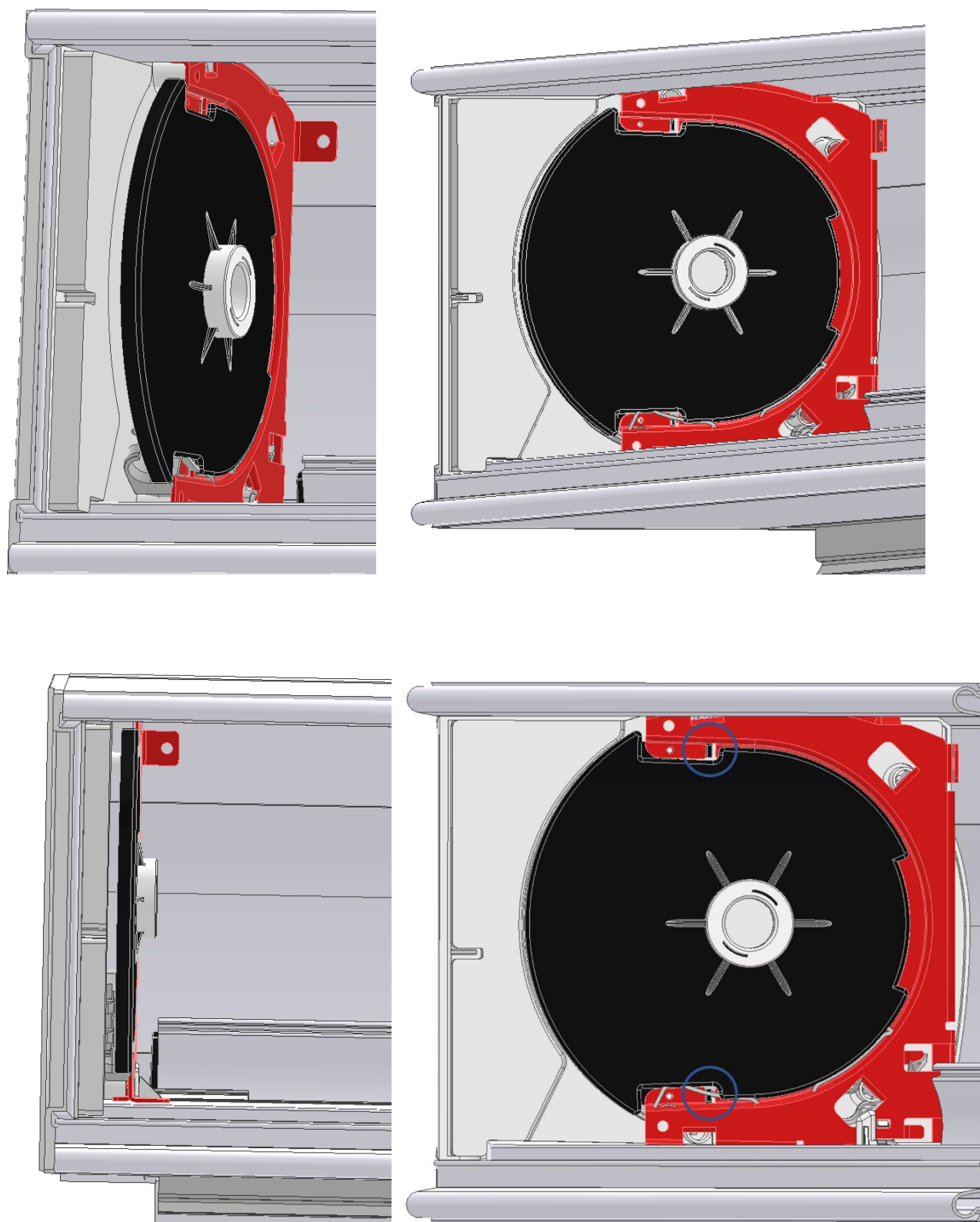
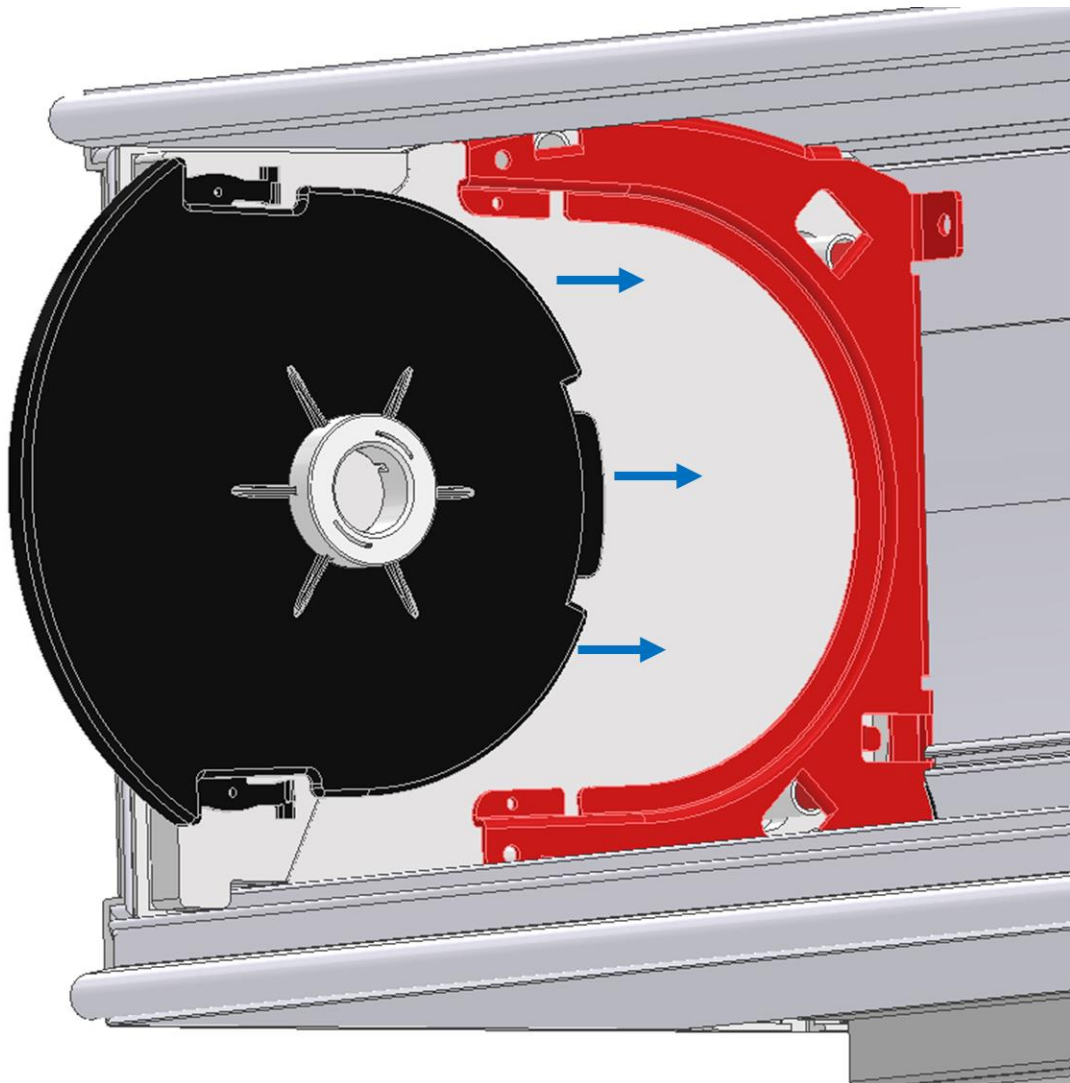

Figure 14 Position conforme du tiroir (en noir) dans le console métallique (en rouge)

Le tablier n'est pas représenté sur les vues figure 14 pour faciliter la compréhension.

Les ergots des tiroirs entourés en bleu ci-dessus doivent être clippés dans les consoles en rouge.

Pensez à contrôler sur les deux cotés du coffre.



*Figure 15 sens de clippage du tiroir dans la console*

*Si le clippage n'est pas bon, reclippez le tiroir concerné comme ci-dessus.*

**REDESCENTE DE LA LAME FINALE ET REMISE EN PLACE DES BUTÉES DE TABLIER**

Redescendez la lame finale dans les coulisses.

Remettez les butées en place en les faisant glisser latéralement, vous entendrez un petit « clic » qui vous indiquera que la butée est en place.

**Il est impératif de vérifier la position de vos butées avant d'actionner le moteur pour rentrer le tablier .**

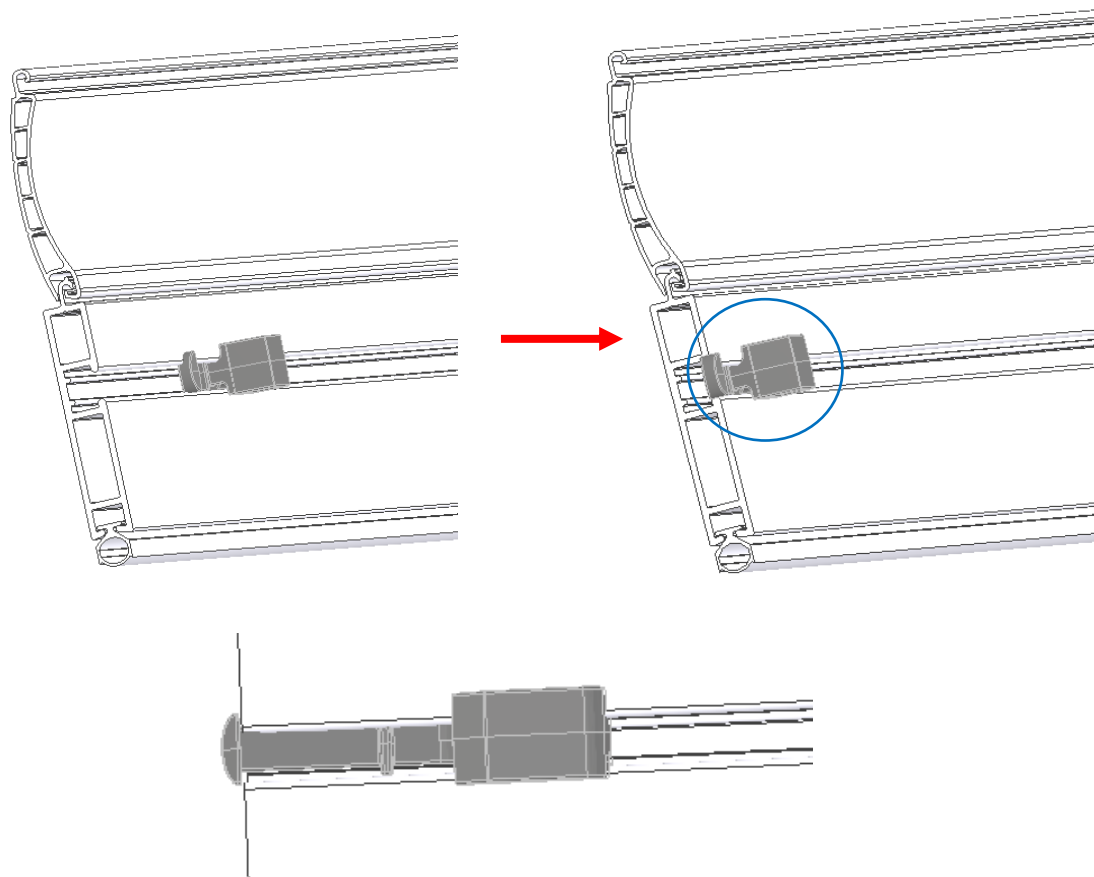

Figure 16 Ajustement des butées de tablier

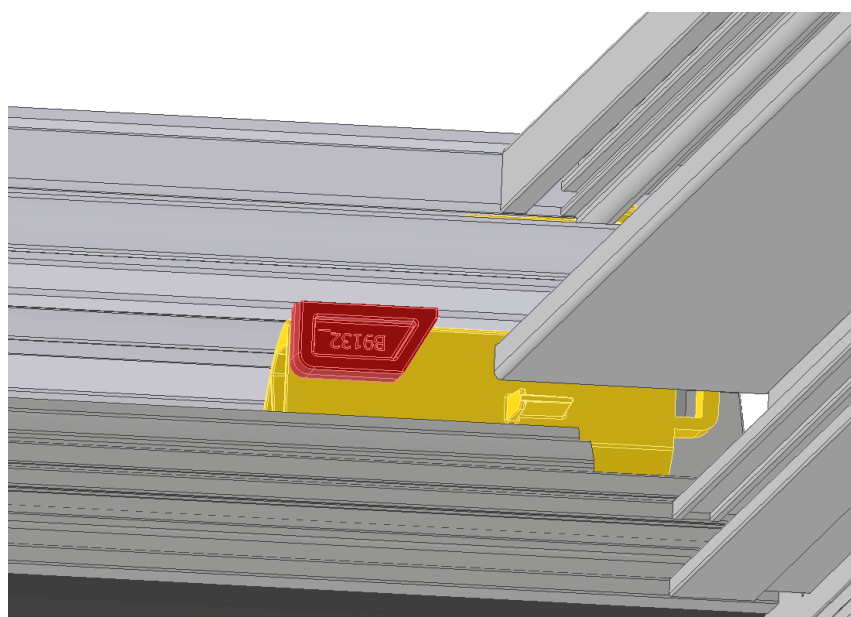

Figure 17 Positionnement finale de la butée en rouge



**POSITIONNEMENT DE SILICONE POUR L'ETANCHEITE MONTANT / COFFRE**

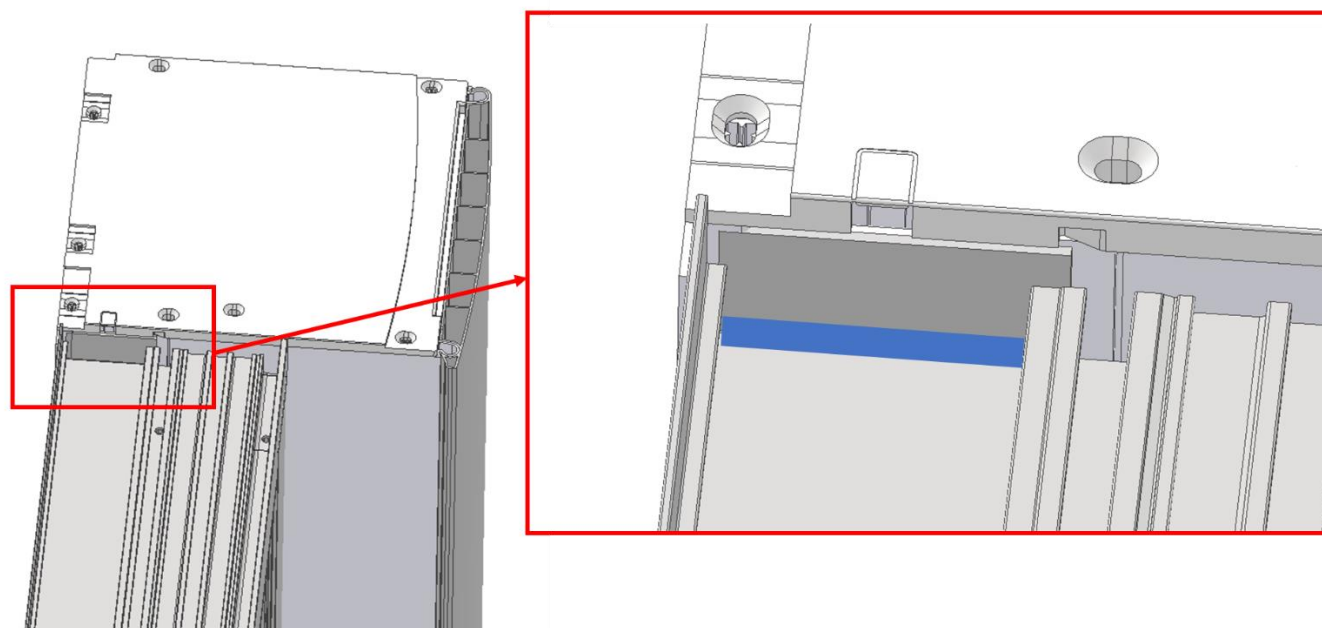

Figure 18 Position du silicone jonction Montant/Coffre

Positionnez du silicone à la jonction montant / coffre au niveau du trait bleu pour assurer l'étanchéité

**POSITIONNEMENT DES CACHES TRAPPE**

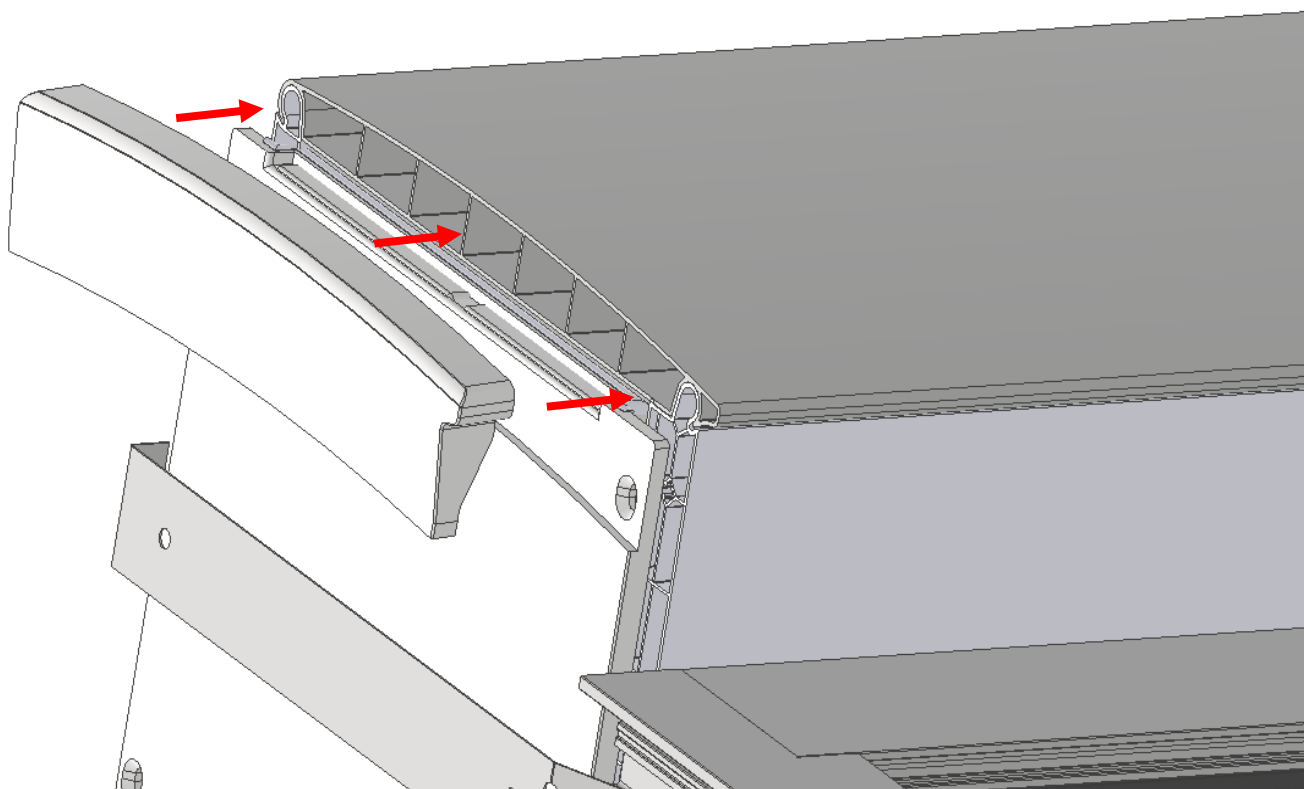

Figure 19 Positionnement des caches trappe