

NOTICE TECHNIQUE

Store pergola motorisée

Pergola autoportante

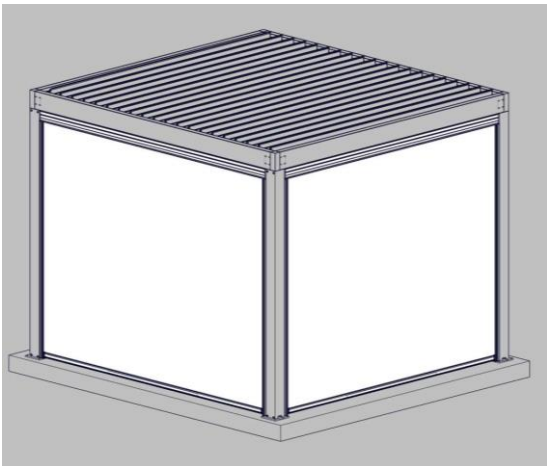

Pergola murale

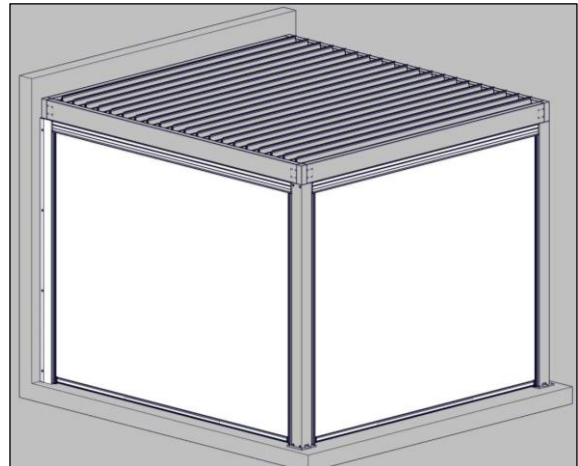













OUTILS NECESSAIRES :

- clés Allen de 2, 2.5, 3, et 5
- 1 perceuse + forêts Ø3.5 et selon diamètre des fixations au sol et au mur
- Embout cruciforme

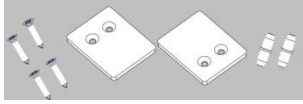
Montage : 2 personnes

Composants

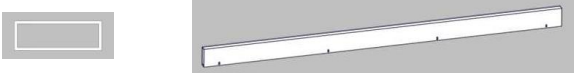
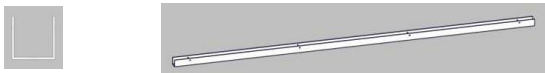
Avant de procéder aux différentes phases de montage, contrôler que tous les composants soient présents en se référant à la liste et vérifier qu'aucun élément ne soit endommagé.

Rep	Composant	Quantité				Représentation
		Pergola murale		Pergola autoportante		
		Manuel	Motorisée	Manuel	Motorisée	
1	Ensemble carter	1				
2	Coulisse avant	2				
3	Coulisse arrière	2				
5	Guide zip	2				
7	Manivelle	1	/	1	/	
140	Ens. sortie treuil	1	/	1	/	
143	Embout coulisse	1				
145	Sachet 10 Vis CHC M4x30	1				
146	Sachet 10 Vis tôle TCB Ø4.2x25	1				
147	Sachet 5 vis CHC M6x12 + 5 écrous M6 15x36	1				
11	Tube de compensation	1	1	/	/	
12	U fixation tube de compensation	1	1	/	/	
29	Sachet 4 vis CHC M6x50 + 4 écrous frein M6 + 8 rondelles M6	1	1	/	/	

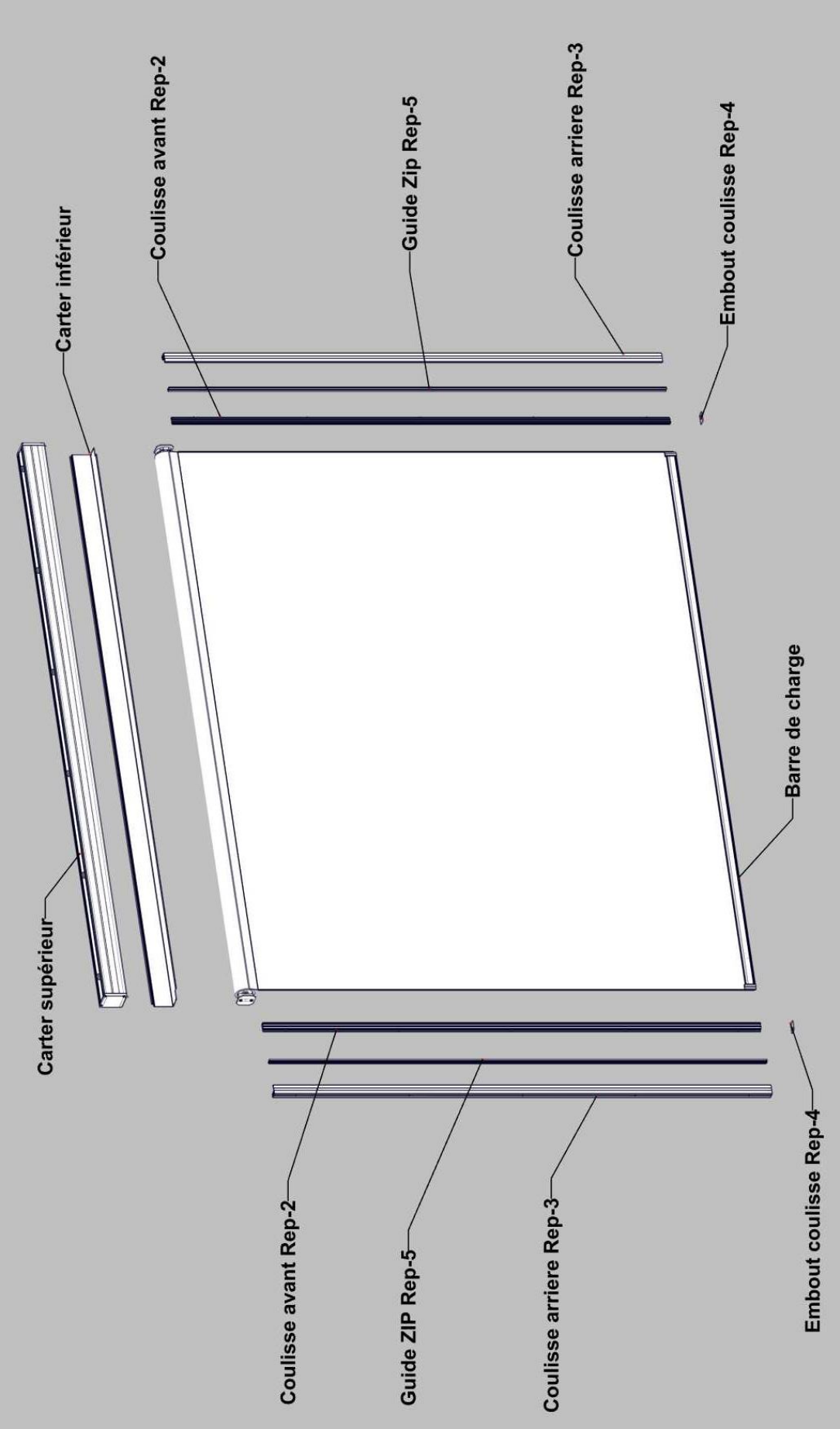

Pergola murale

1/FIXER LE TUBE DE COMPENSATION

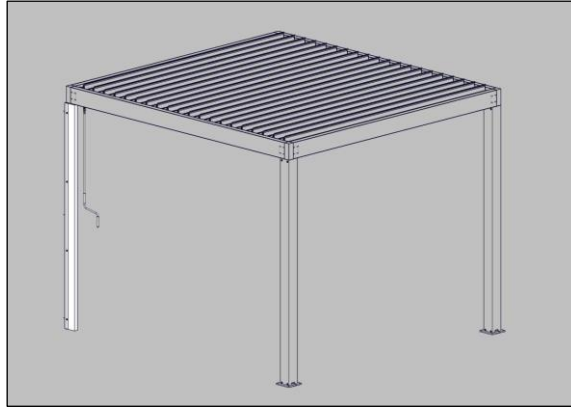

1) Fixer le U de fixation au mur

Fixer le U de fixation du tube de compensation (**Rep.3**) au mur.

ATTENTION,
- les éléments de fixations au sol et au mur ne sont pas fournis, ils doivent être choisis en fonction de la nature de votre sol et de votre mur. (Trous Ø8.5 prévus dans le U de fixation du tube de compensation (**Rep.3**))

Positionner le U en alignement du cadre et le mettre de niveau.
Plaquer le U sous le cadre de la pergola.

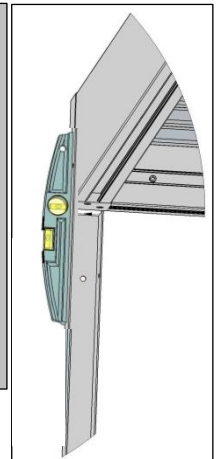
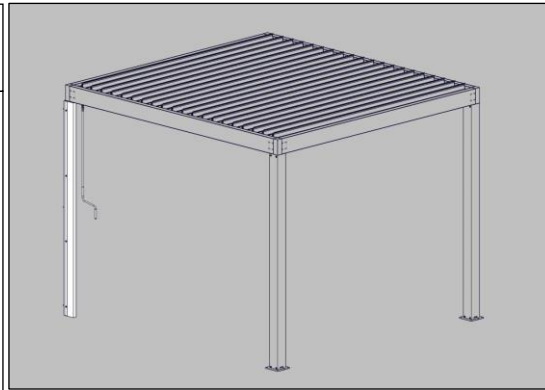

2) Fixer le tube sur le U de fixation

Fixer le tube de compensation (**Rep.2**) sur le U de fixation tube de compensation (**Rep.3**) à l'aide de la clé Allen de 5.

Visserie nécessaire : rep.29

4 vis CHC M6x50 + 4 écrou borgne M6 + 8 rondelles Ø6

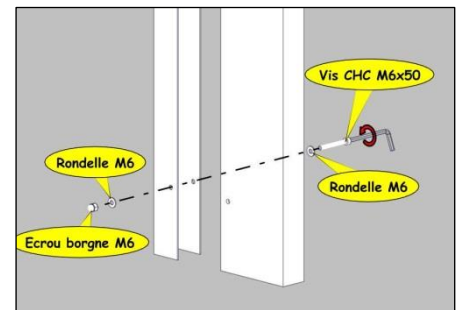
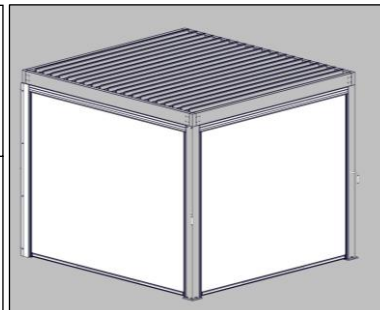

Montage

1/ Préparation du carter

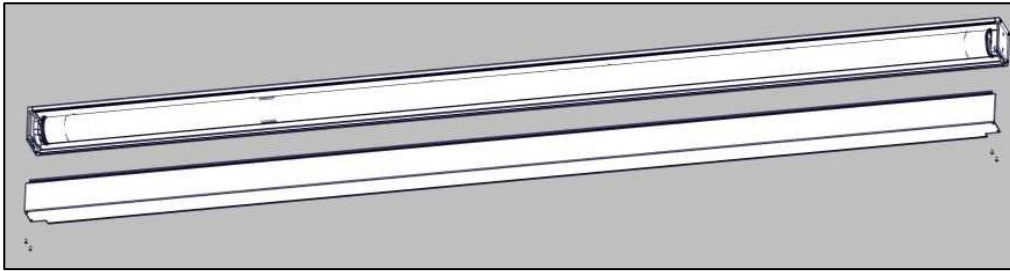

1) Dévisser les vis BHC M4x8 situés aux 2 extrémités du carter à l'aide d'une clé Allen de 2.5

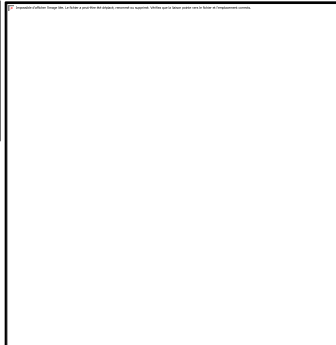

2) Enlever le carter inférieur

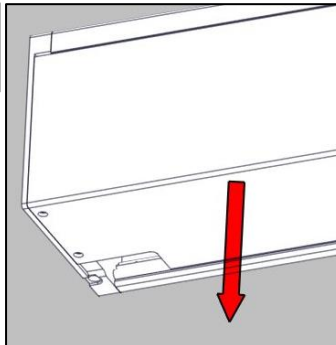

3) Dévisser la vis HC M4x10 à l'aide d'une clé Allen de 2 et retirer l'ensemble toile enroulement

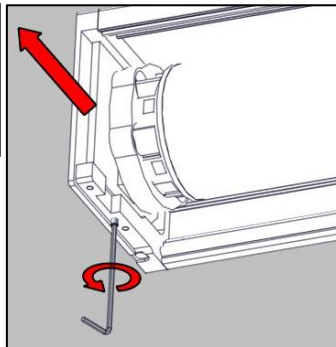

4) Mettre en place les vis CHC M6x12 + les écrous M6 15x36 sur le carter supérieur

Visserie : rep.147

5 vis CHC M6x12



5 écrous M6 15x36



2/ Fixer carter supérieur sur la pergola

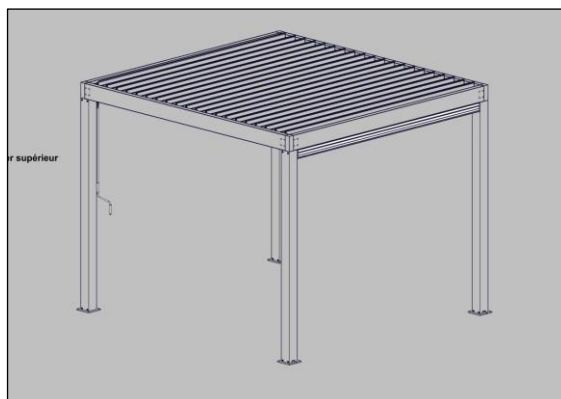

Mettre en place le carter supérieur sous le longeron de la pergola en insérant les écrous M6 15x36 dans la rainure du longeron de la pergola à l'aide d'une clé Allen de 5.

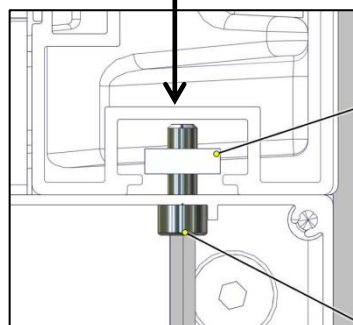
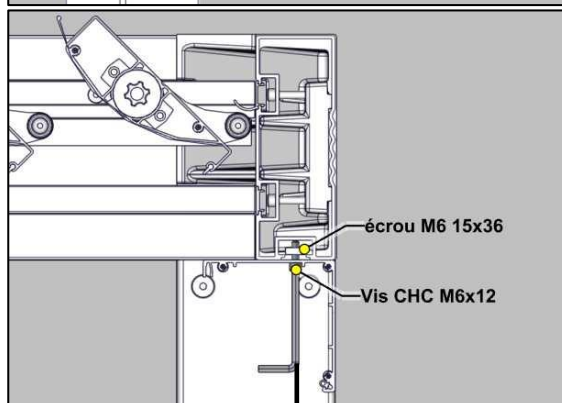
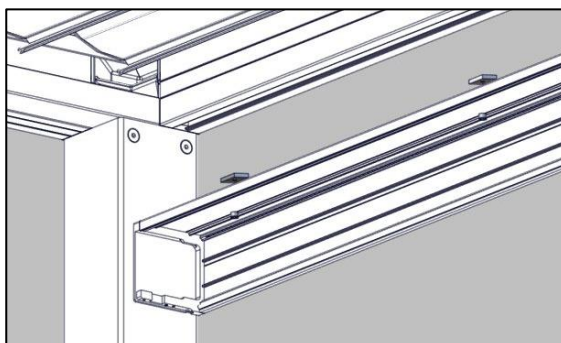

3/ Fixer les coulisses sur le poteau de la pergola.

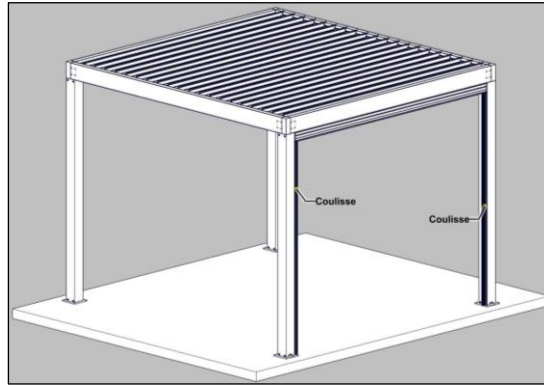

Fixer les embout coulisse sur la coulisse arrière

Visserie : Rep.143

4 vis tôles Ø3.5x9.5

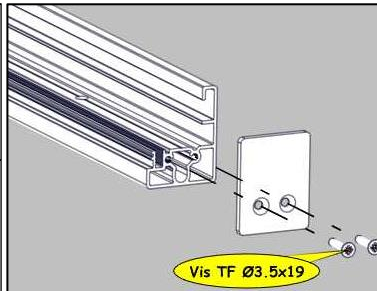

Mettre en place l'axe dans la coulisse

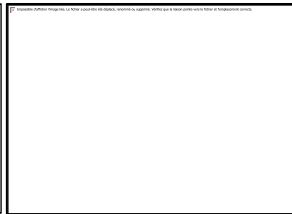

-Présenter la coulisse sous le carter et aligner la face extérieur de la coulisse avec la face du poteau.
-Tracer les trous de fixations de la coulisse puis perçer le poteau à l'aide d'un foret Ø3.5.

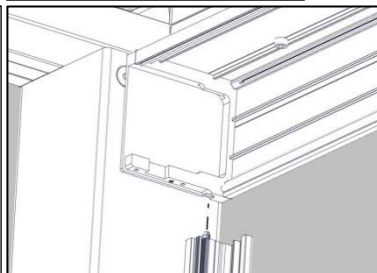

-Fixer les coulisses avec les vis à l'aide un embout cruciforme

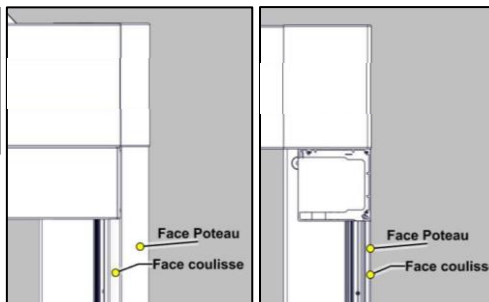

Visserie : Rep.146

10 vis auto-perceuse Ø4.2x25

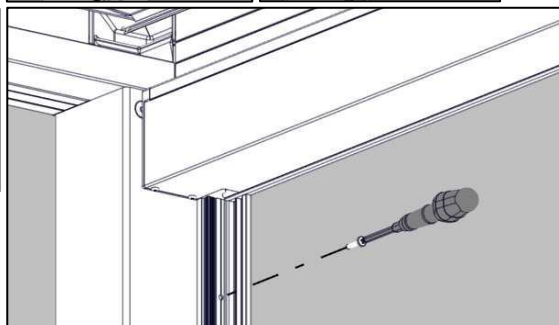

4/ Remettre en place l'ensemble toile/enroulement.

- Mettre en place les plaques de fixations dans les joues du carter supérieur.
- Puis serrer la vis HC M4x10 à l'aide d'une clé Allen de 2.

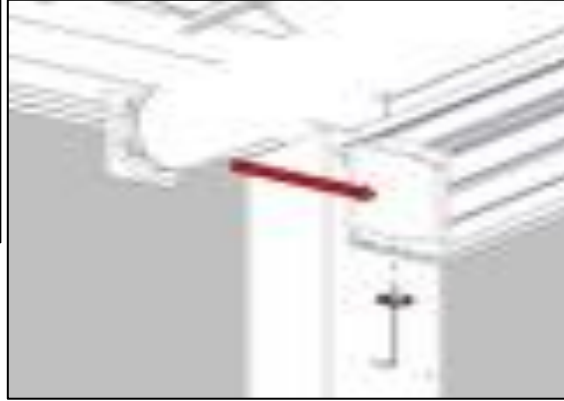

5/ Mettre en place les guides ZIP dans les coulisses.

- Mettre le zip de la toile dans le guide. **Attention au sens du zip** : mettre la découpe d'entrée de la toile en haut.

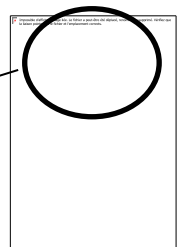

- Mettre en place le guide dans la coulisse et fermer la coulisse à l'aide d'une clé Allen de 3

Visserie : Rep.145

10 vis CHC M4x30

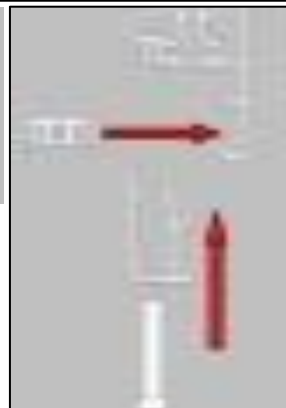
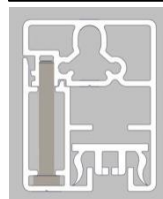
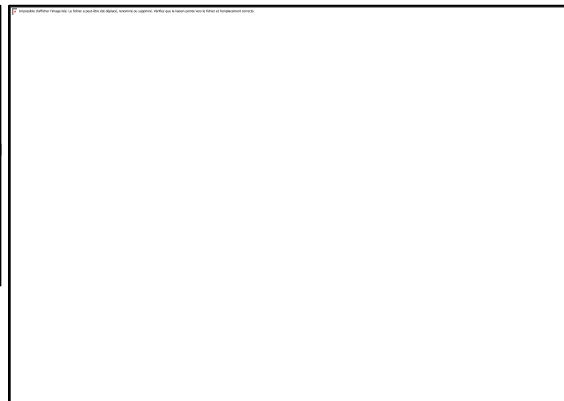

6/ Fixer la sortie treuil (**Uniquement en STORE MANUEL**).

- Fixer la sortie treuil à l'aide d'un embout cruciforme.

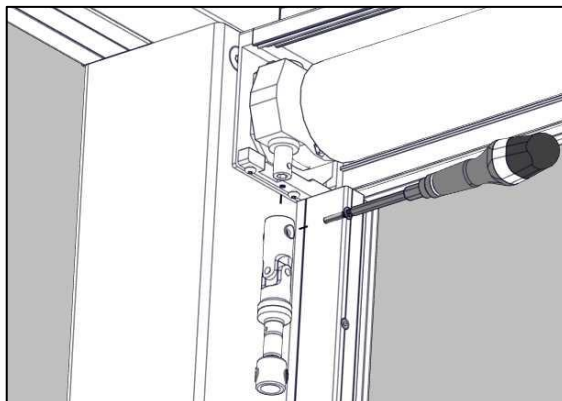

7/ Mettre en place la manivelle

- Fixer la manivelle à l'aide d'un embout cruciforme.

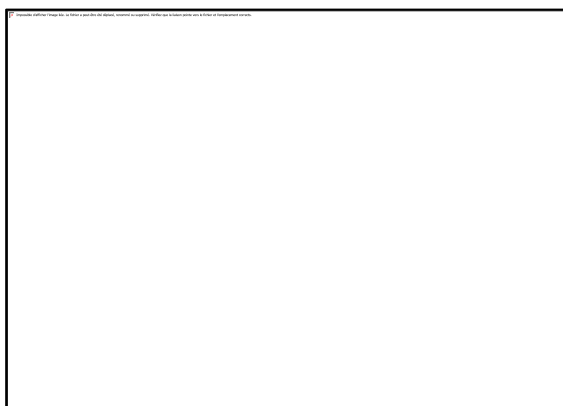

8/ Mettre en place le carter inférieur.

- Fixer le carter inférieur à l'aide d'une clé Allen de 3

Visserie :

4 vis BHC M4x8

