

Quart de Cercle Palace

Passeport garantie

(à conserver et à accrocher impérativement avec le justificatif d'achat)

Cher client,

Nous vous remercions d'avoir acheté ce produit. Afin que vous puissiez vous réjouir de l'achat de cet article, nous vous demandons de suivre les instructions données ci-dessous:

Contrôle du produit:

Avant le montage, vérifiez si votre cabine de douche n'a pas subi d'éventuels dommages lors du transport ou d'autres dommages. Après le montage du produit, on ne peut plus assurer de garantie pour le verre défectueux ou d'autres dommages. **Important:** Le verre trempé utilisé présente des caractéristiques du fait de son procédé de fabrication (DN 1429). Il peut apparaître des rayures à la surface des vitres jusqu'à une longueur cumulée de 150 mm ainsi que des bulles dans le verre jusqu'à un diamètre de 0,75 mm. Dans les deux cas ceci n'est pas sujet à réclamation. Cependant, si vous aviez une raison de faire une réclamation, on appliquera une distance d'observation de 1,5 m dans des conditions d'éclairage normales. Il en est de même pour la surface des profilés recouverts recouverts d'époxy. L'impression d'ensemble est déterminante.

Vous devrez également prendre en compte le fait que nous utilisons des matériaux différents et de haute qualité pour la fabrication de la cabine de douche, ce qui peut entraîner de légères différences de couleur dans des cas exceptionnels. Malheureusement, elles ne peuvent pas donner lieu à une réclamation. Du fait de la construction, on ne peut pas arriver à une étanchéité absolue dans le cas de cabines de douche sans cadre.

Montage/étanchéité:

Pour garantir un fonctionnement parfait du produit, il est absolument indispensable d'effectuer le montage selon les directives figurant au verso. Si vous aviez un motif de réclamation malgré un montage soigné et conforme aux instructions ou si vous aviez besoin d'un conseil technique, notre service client est à votre disposition pour vous donner toute information sur la douche. **Important pour l'étanchéité du produit:** veillez à appliquer le silicone pour faire des joints **horizontaux** par principe **seulement à l'extérieur**. En ce qui concerne les joints verticaux, faites-les en appliquant le silicone à l'extérieur de haut en bas et de façon continue. S'il apparaissait des défauts d'étanchéité, vous voudrez bien respecter très précisément les prescriptions d'étanchéité.

Pièces détachées:

Les parties de produit endommagées lors du montage ou les pièces d'usure peuvent être commandées par l'intermédiaire de notre S.A.V. douches à votre vendeur sanitaire. Il est important d'indiquer exactement les pièces détachées que vous avez besoin de, qui sont toutes citées dans ce passeport garantie. Les pièces d'usure seront facturées contre remboursement. Vous confirmez votre accord avec votre signature.

Nettoyage/entretien:

Les produits d'étanchéité au silicone et les cordons d'étanchéité en silicone forment avec les produits de nettoyage de l'air et de l'eau un composé qui ne permet souvent pas d'éviter l'apparition de moisissure. Nous conseillons donc d'aérer votre salle de bains après la douche et de nettoyer les cabines de douche de façon régulière. Pour le nettoyage, nous conseillons d'essuyer la surface du vitrage avec un linge doux ou avec une raclette. N'utilisez pas de produits abrasifs ou de produits acides ou alcalins. Utilisez pour le nettoyage un chiffon blanc ou une éponge. Si vous avez malgré tout des problèmes, nous vous conseillons un produit avec un effet de protection contre les champignons. **Important:** la présence de moisissure ne donne pas lieu au remplacement du produit ou à une réduction du prix d'achat, étant donné qu'il s'agit d'une affaire d'entretien. Si nécessaire, traitez les parties mobiles (charnières, galets, éléments) avec de la graisse silicone et réajustez les. L'utilisation des détergents avec un pH au dessous de 3 ou au dessous de 10 causent des dommages aux finitions des profilés, charnières, poignées et traitements du verre. Ce type de détergent ne doit pas être utilisé! Les dommages causés par un nettoyage ou un traitement inapproprié ne peuvent pas être pris en garantie.

VOGA SARL

Ste.voga@wanadoo.fr

Tel. : 08 92 68 16 70 (0,34 € par minute)

8.00 - 18.00 h lundi - vendredi

Nous vous remercions sincèrement de votre confiance et espérons que vous êtes satisfait de notre produit. Si vous avez des propositions d'amélioration ou des suggestions à faire, vous voudrez bien nous écrire.

Votre équipe spécialisée dans la douche

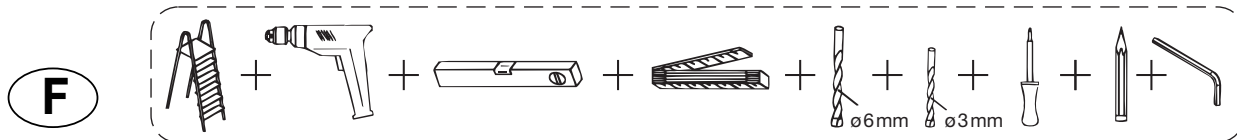
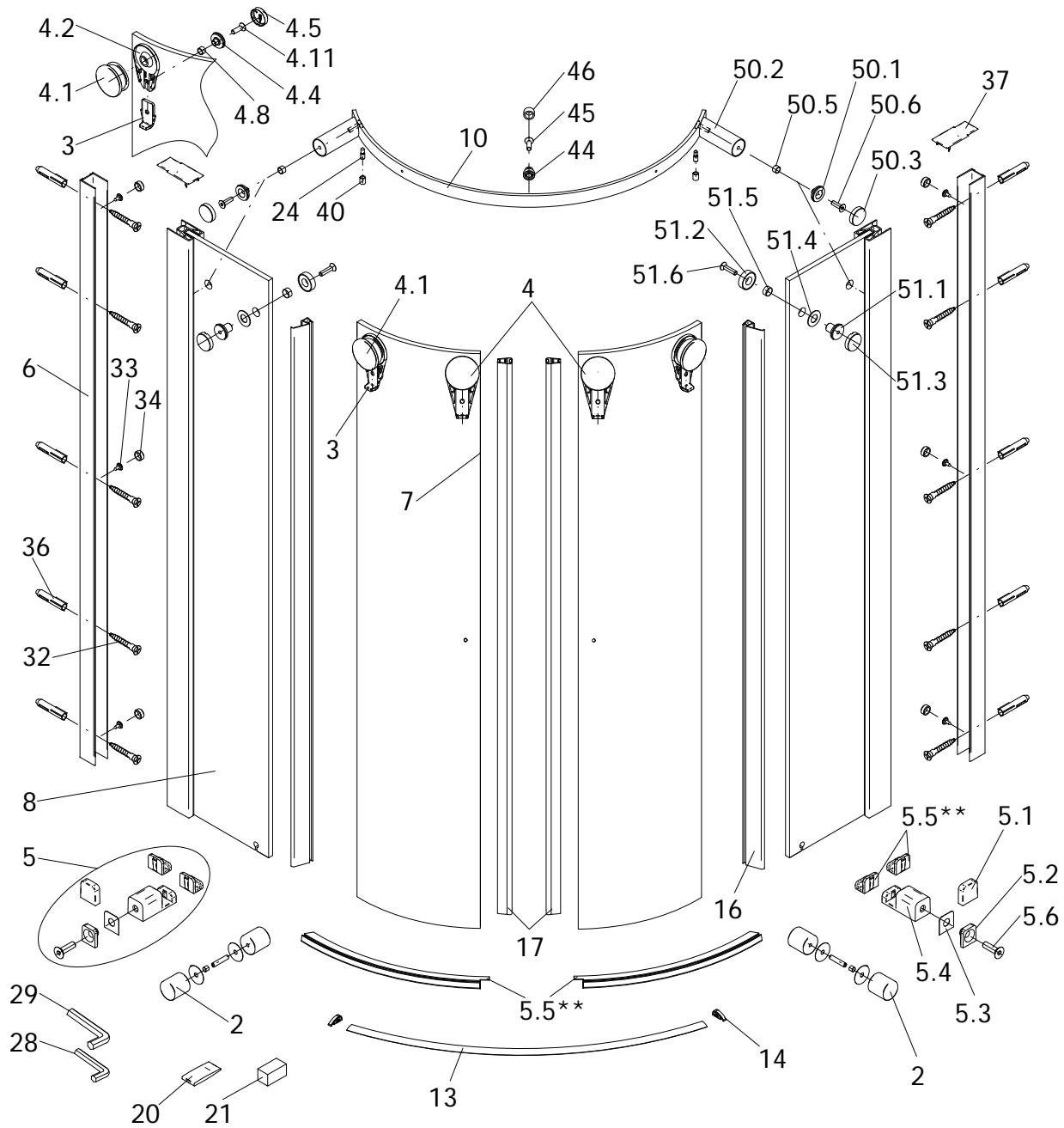

Pos.					
2	2 x poignée	13	2 x profilé d'étanchéité en aluminium	50	2 x fixation glissière
3	4 x cadre support roulant	14	2 x capuchon final gauche/droite	50.1	2 x pendant
4	4 x roulette complète	16	2 x profilé hydrofuge, ajustement	50.2	2 x anneau
4.1	4 x roulette	17	2 x magnétique 90°	50.3	2 x capuchon
4.2	4 x renforts internes	20	2 x support de montage	50.5	2 x tuyau flexible
4.4	4 x pendant	21	4 x aide au montage	50.6	2 x vis à tête fraisée M6 x 20 mm
4.5	4 x capuchon	24	2 x vis à tête cylindrique M5	51	2 x fixation glissière
4.8	4 x tuyau	28	1 x clé à fourche SW 3	51.1	2 x poignée
4.11	4 x boulon à tête fraisée M6 x 20 mm	29	1 x clé à fourche SW 4	51.2	2 x anneau
5	2 x porte guidage	32	10 x vis 4,2 x 32 mm	51.3	2 x capuchon
5.1	2 x couvert	33	6 x vis à capuchon 3,5 x 9,5 mm	51.4	2 x bague d'étanchéité
5.2	2 x plaque	34	6 x capuchon	51.5	2 x tuyau flexible
5.3	2 x feuille protectrice	36	10 x cheville S6 x 36 mm	51.6	2 x vis à tête fraisée M6 x 25 mm
5.4	2 x porte guidage	37	2 x capuchon		
5.5	4 x insert de changement/ profilé hydrofuge	40	2 x tuyau flexible pour arrête porte		
5.6	2 x vis à tête fraisée M6 x 20 mm	44	1 x pare-choc		
6	2 x profilé mural de fixation	45	1 x vis à tête fraisée M6 x 20 mm		
7	2 x élément porte	46	1 x tuyau flexible pour arrête porte		
8	2 x élément fixe				
10	2 x glissière				



1267

Veuillez indiquer ici le numéro d'essai du justificatif de contrôle au verso: _____

Madame, monsieur, je vous commande par la présente les pièces repérées sur le dessin:

N°	Désignation	Couleur	Cotes	Nombre pièces

Je vous remercie pour une régularisation immédiate et vous prions d'agréer l'expression de mes sentiments les meilleurs.

Acheté chez: _____

Nom _____ Prénom _____

Rue _____ N° _____

Code postal _____ Localité _____

Téléphone _____

Date _____ Signature _____

1

Installation avec retrait sur receveur

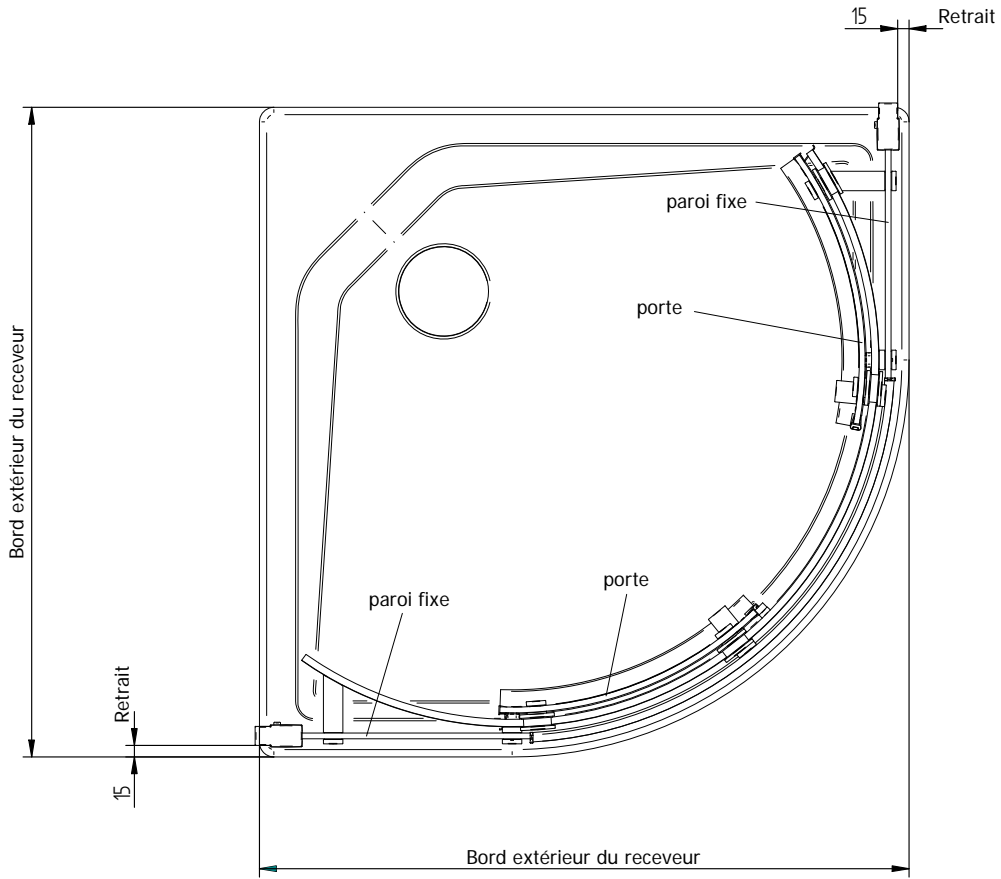

2

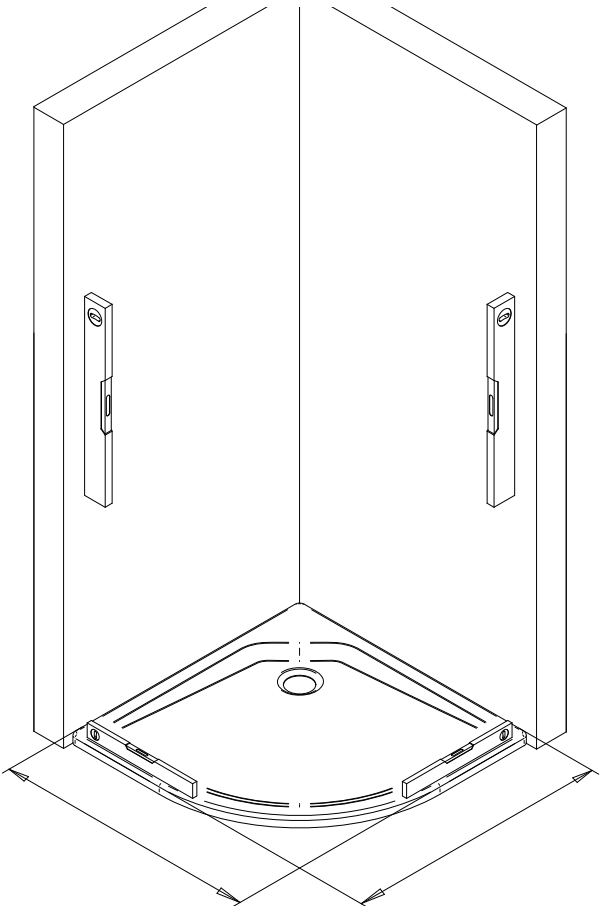

3

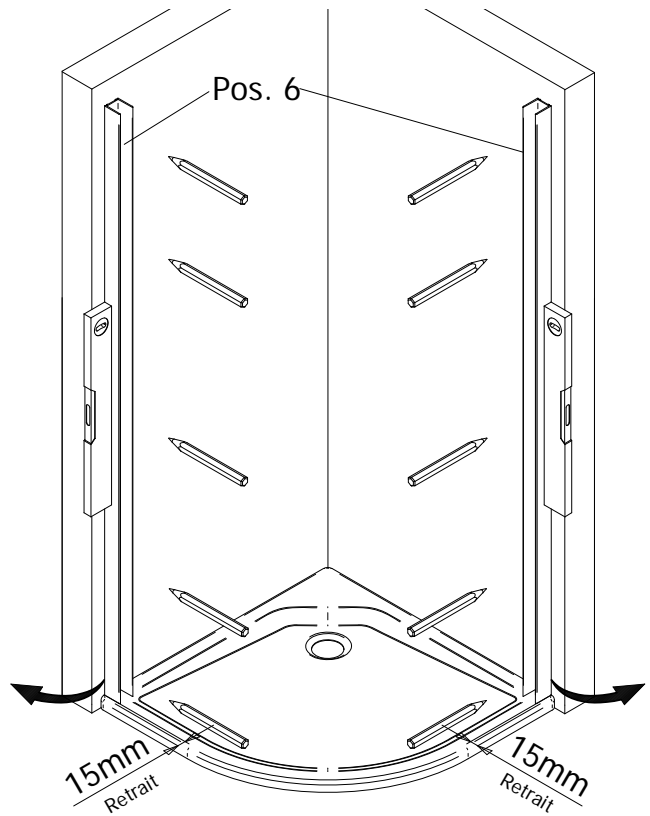

4

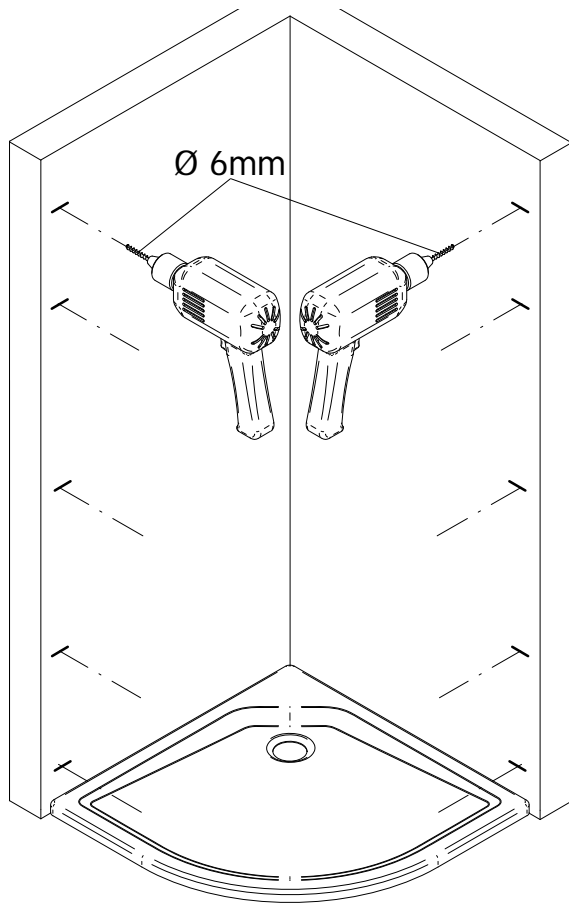

5

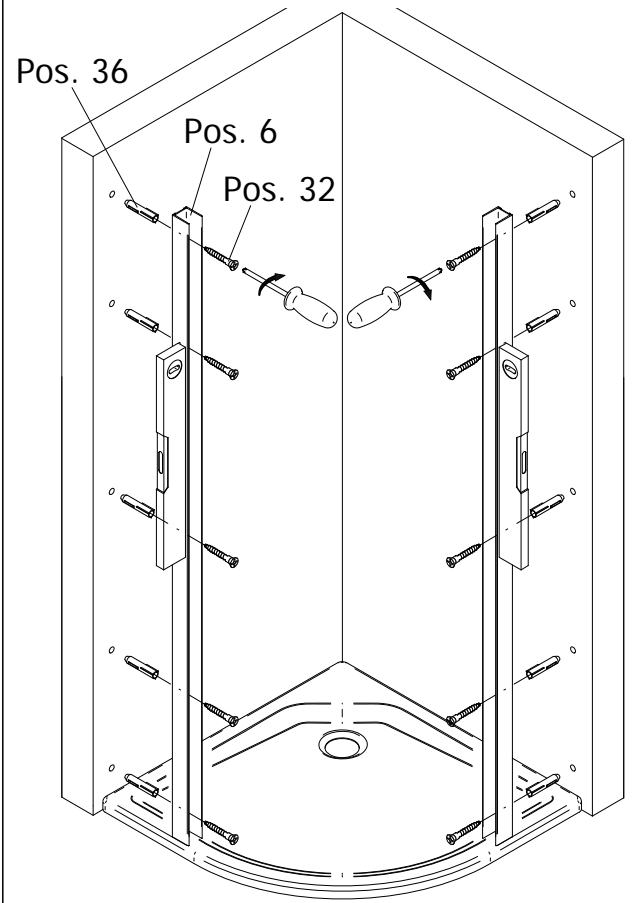

6

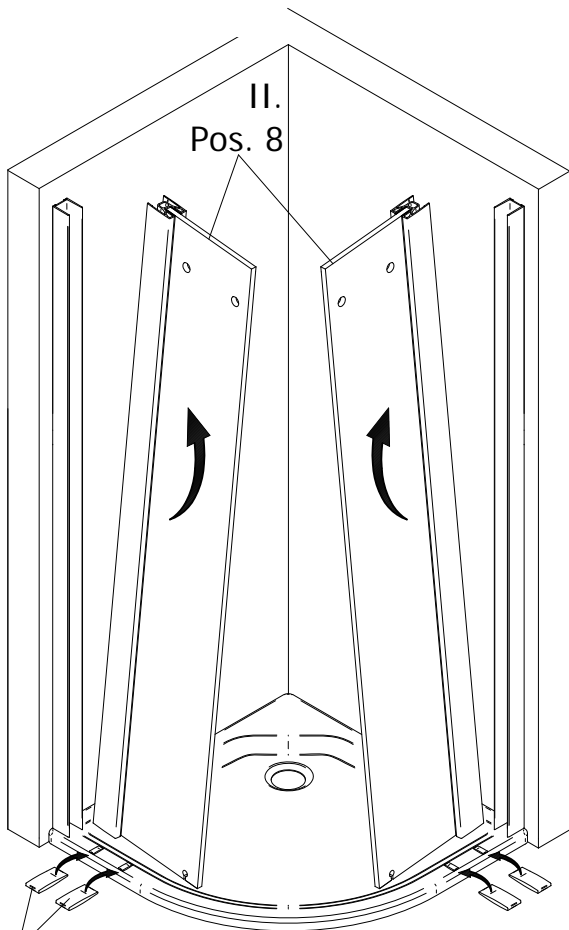

7

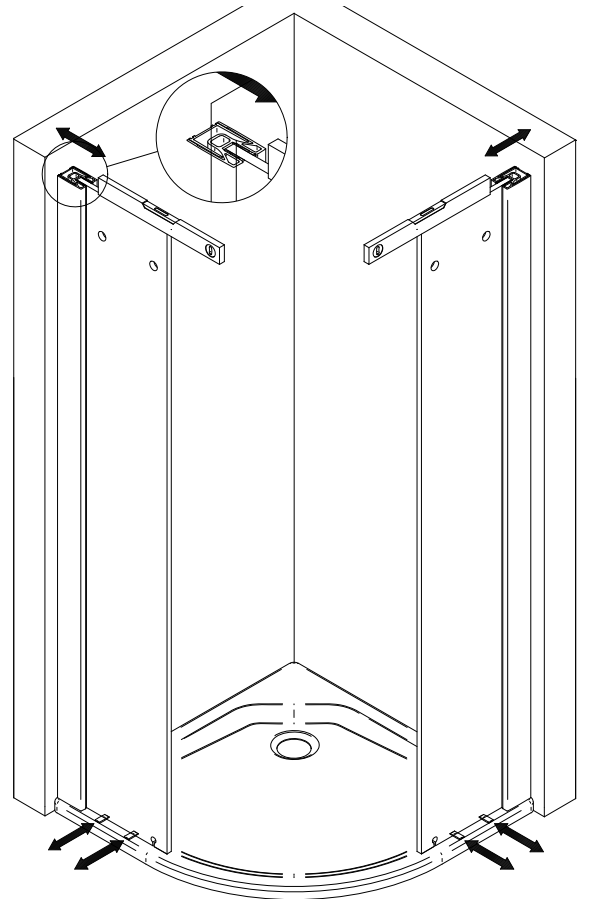

8a

avec insert de changement

Option 1

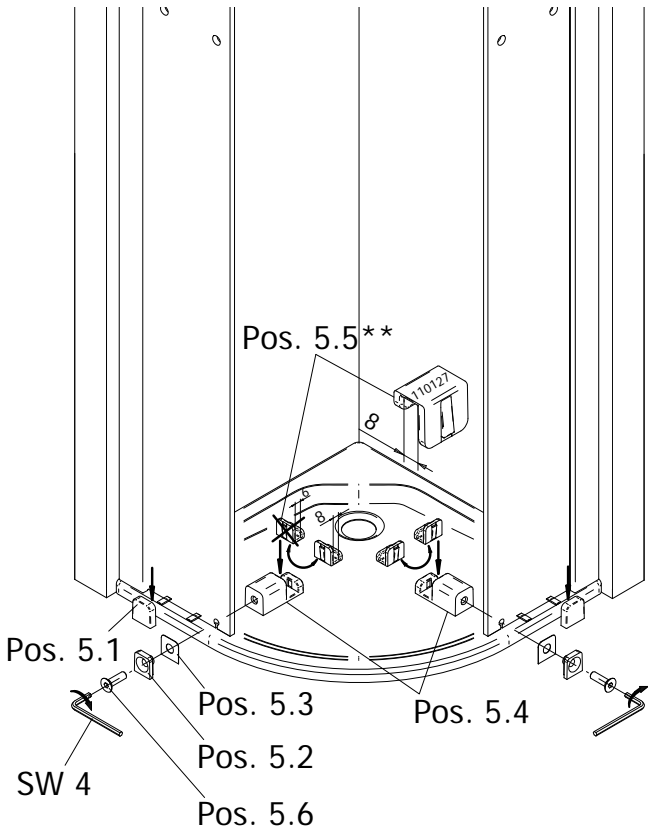

8b

avec joint bas

Option 2

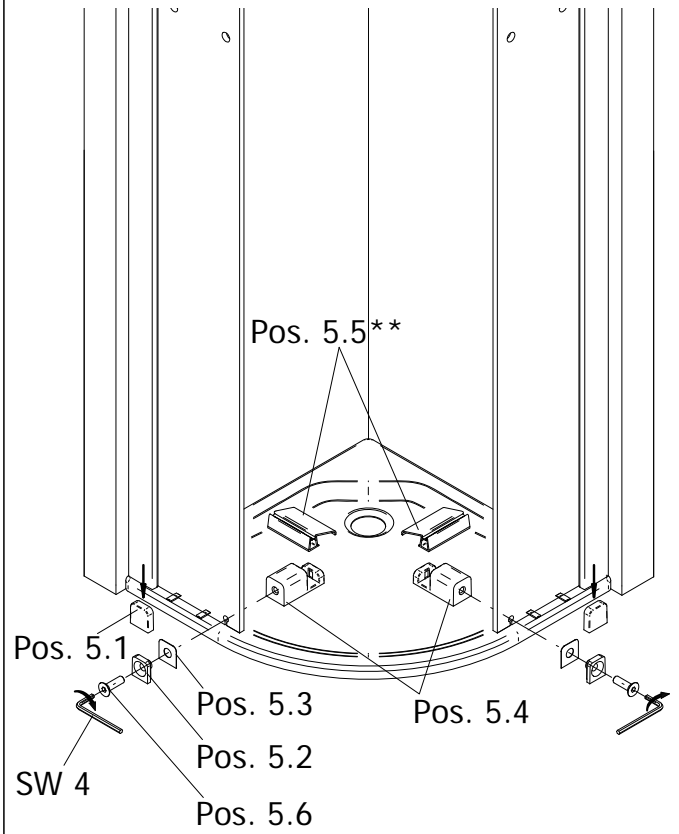

9

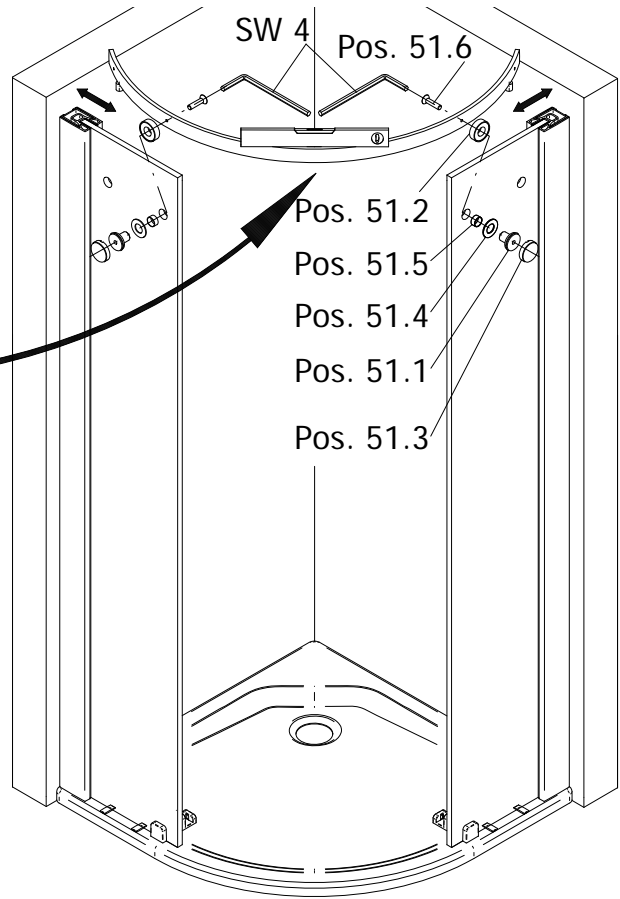
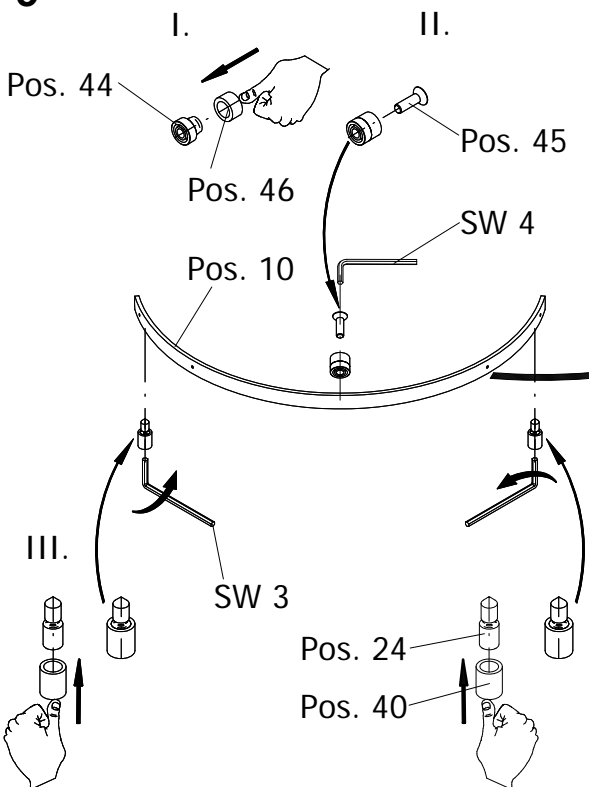

10

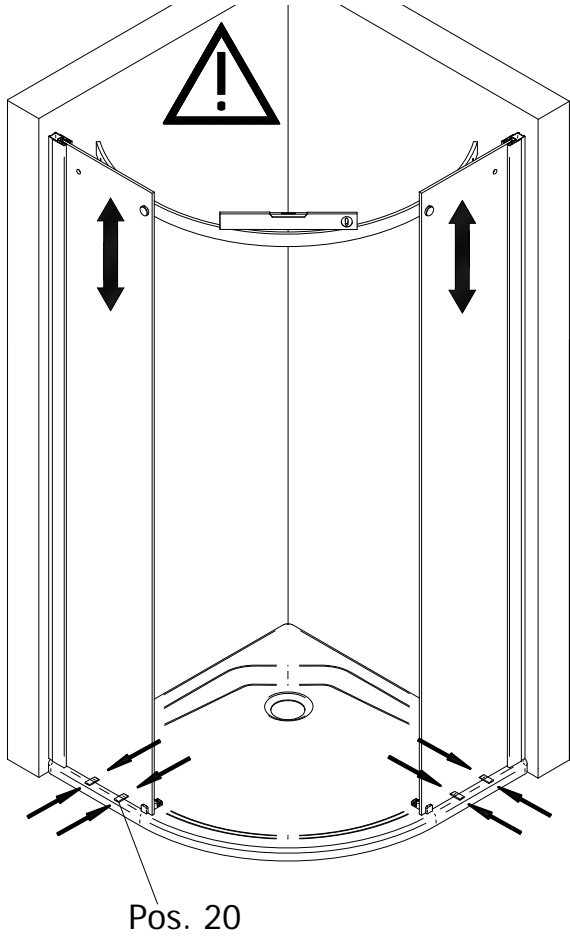

11

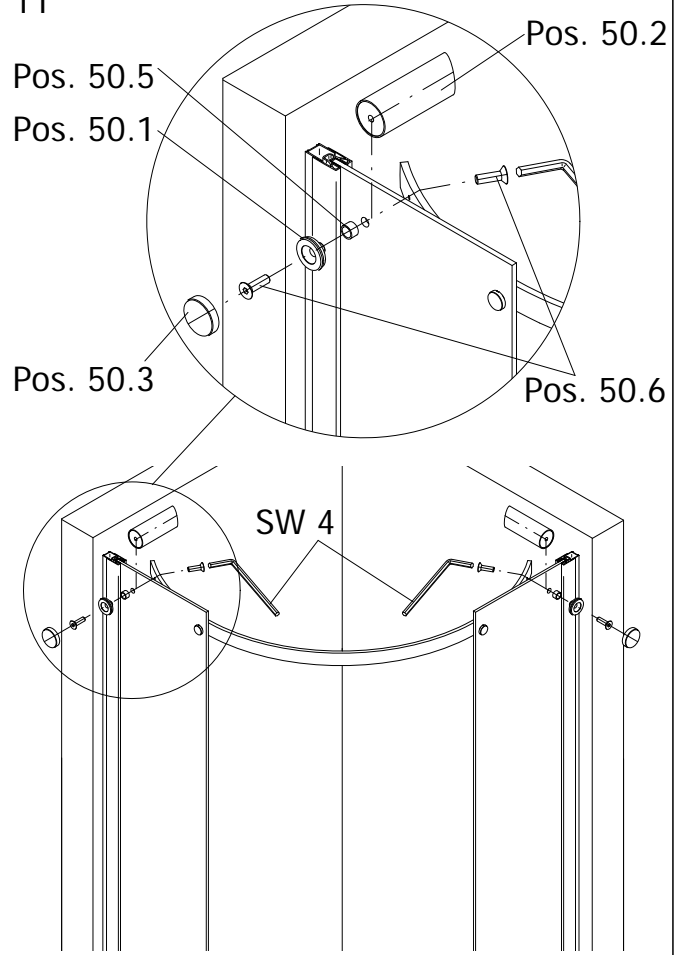

12

visionnement de l'intérieur

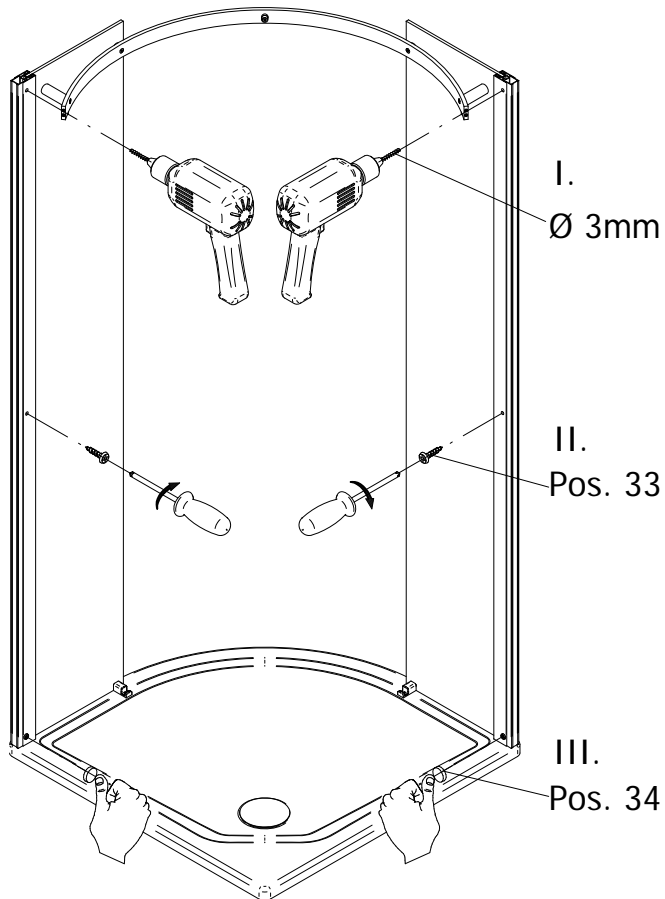

13

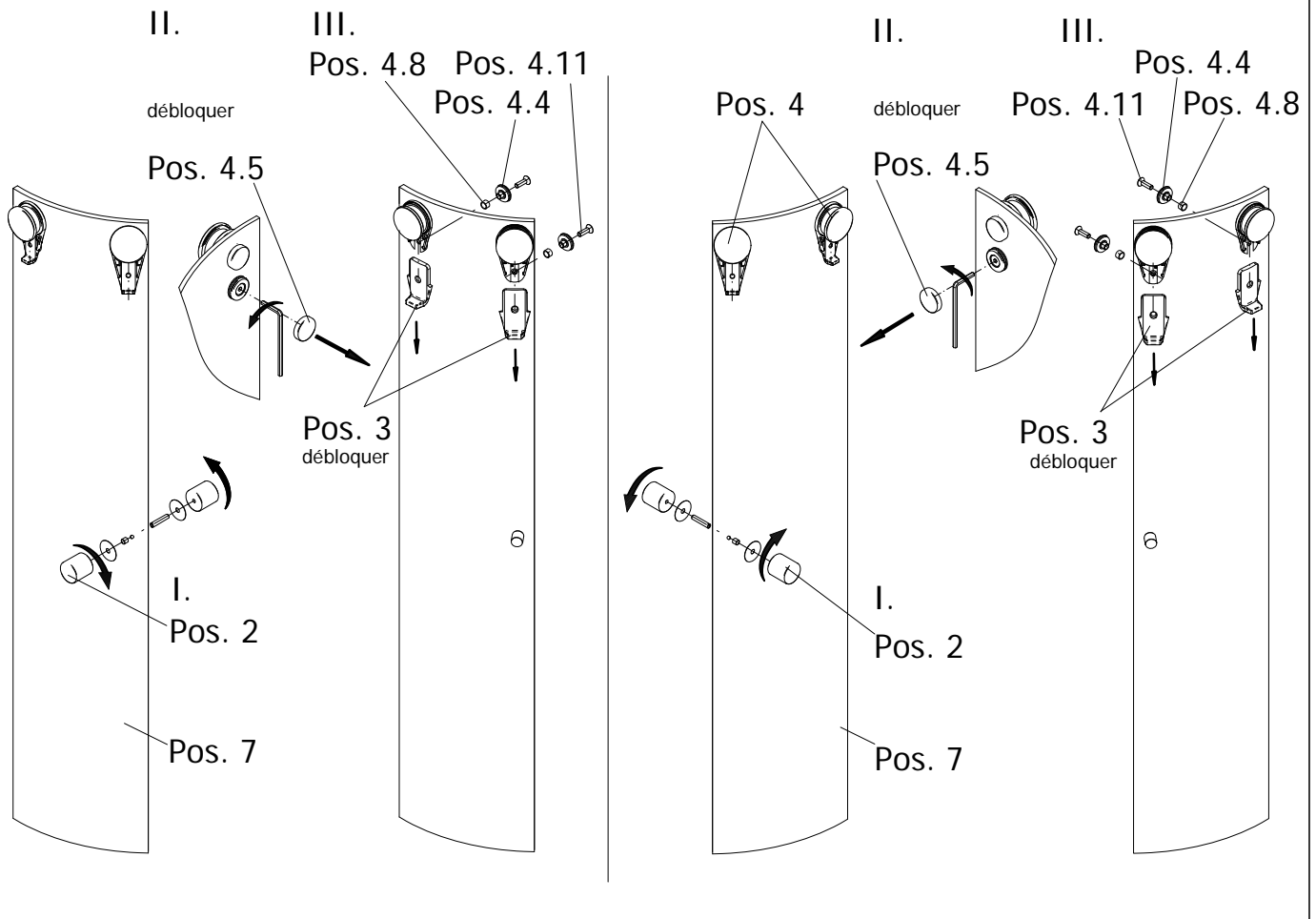

14a

montage de la porte sans joint bas

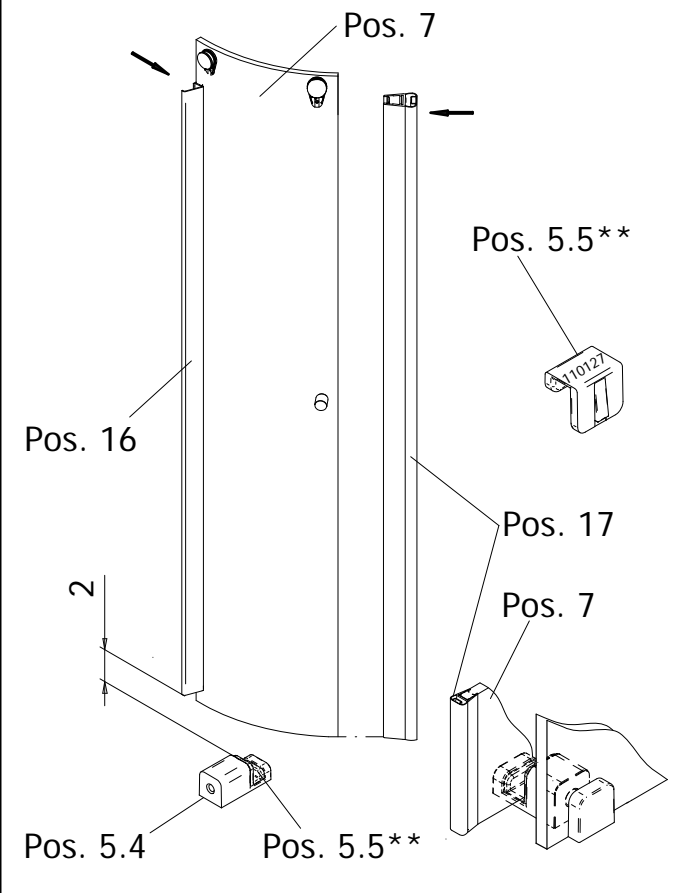

14b

montage de la porte avec joint bas

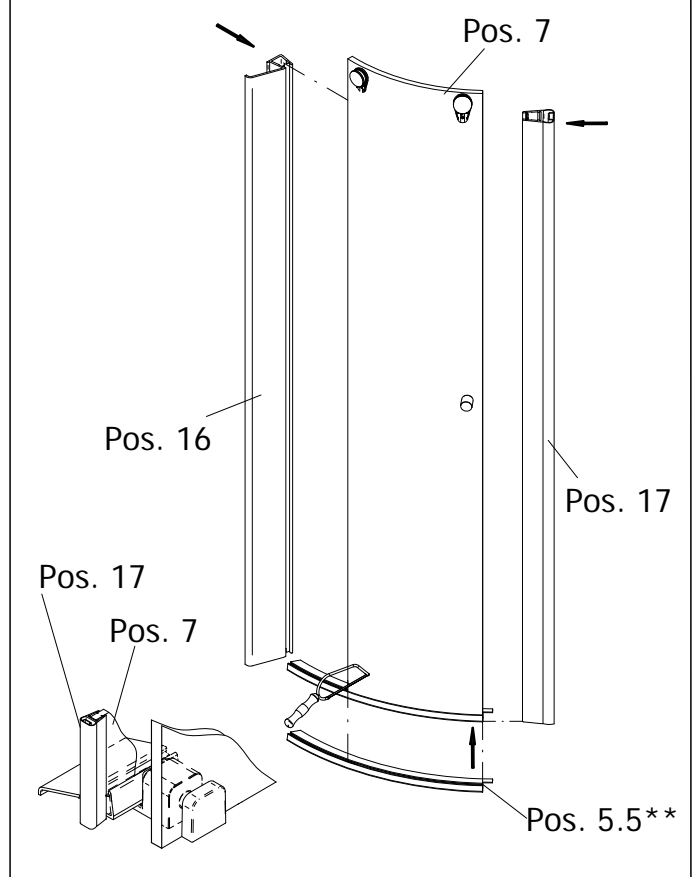

15

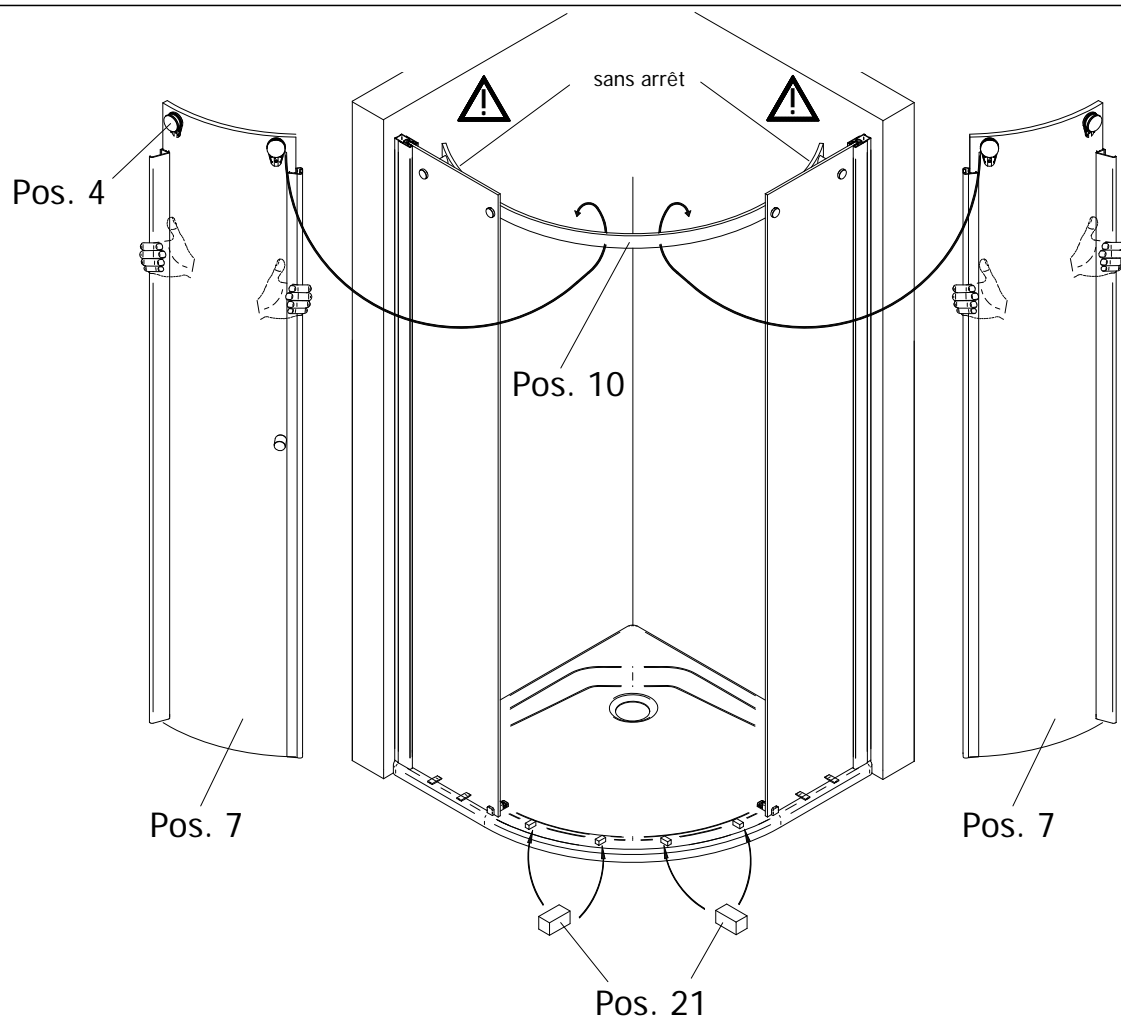

16

Cerrez les vis.

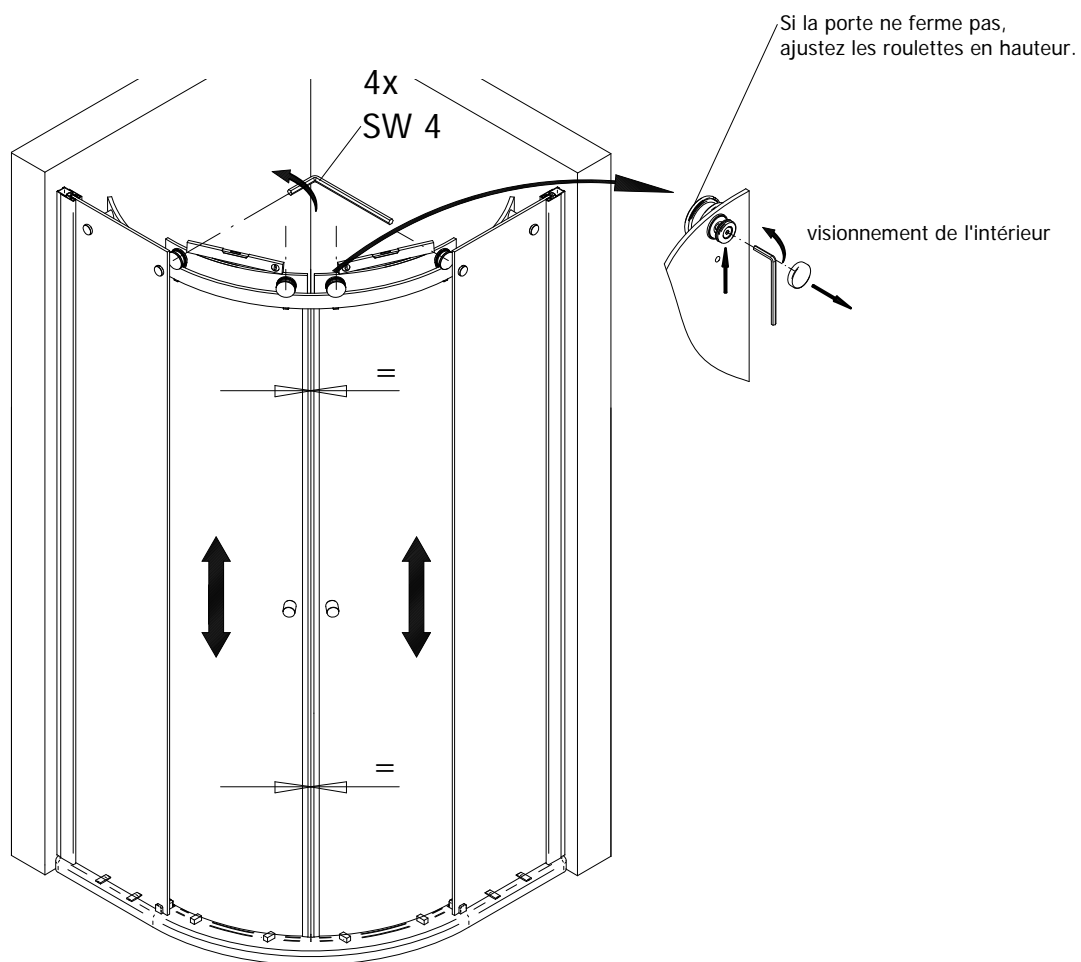

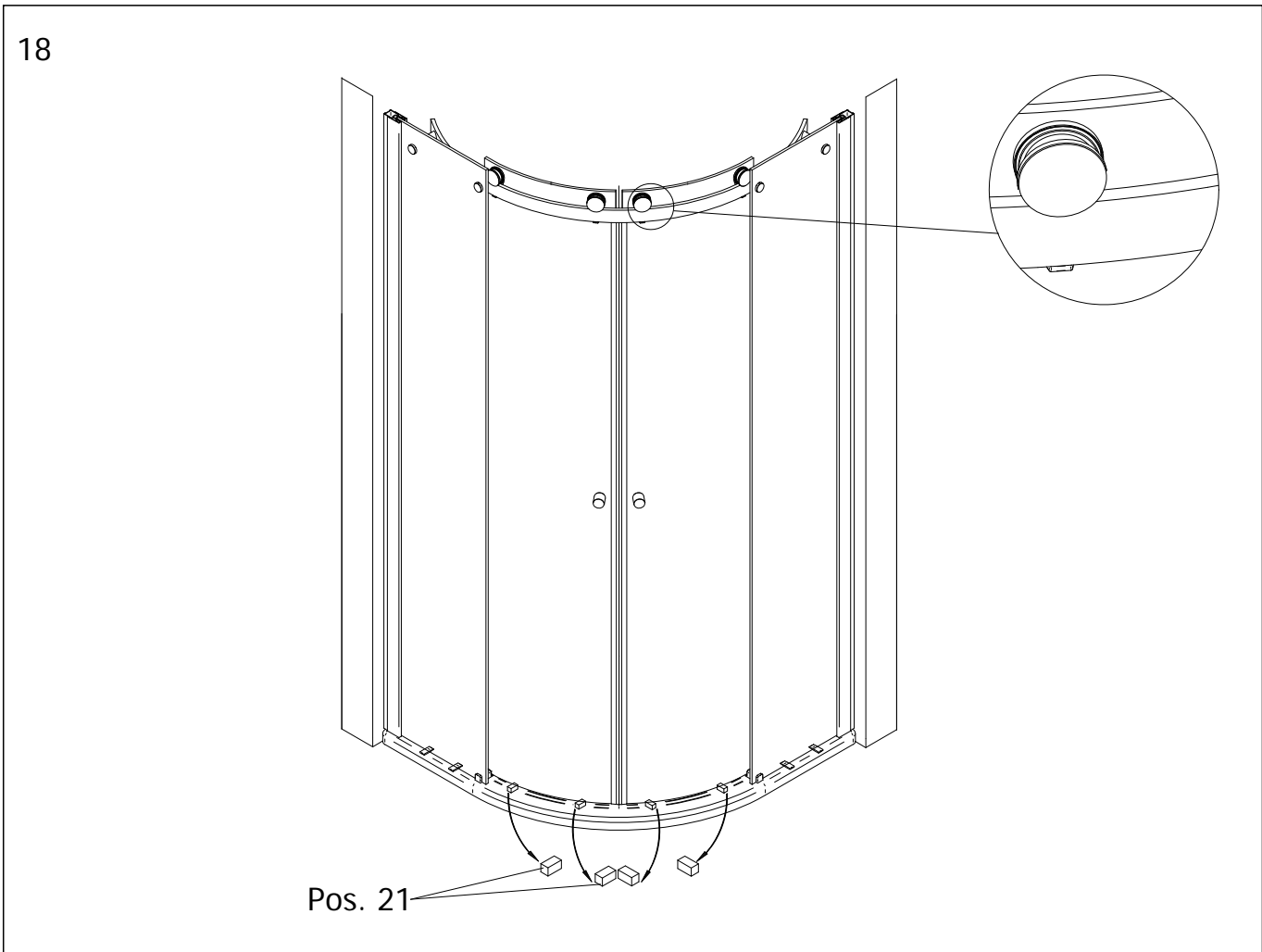
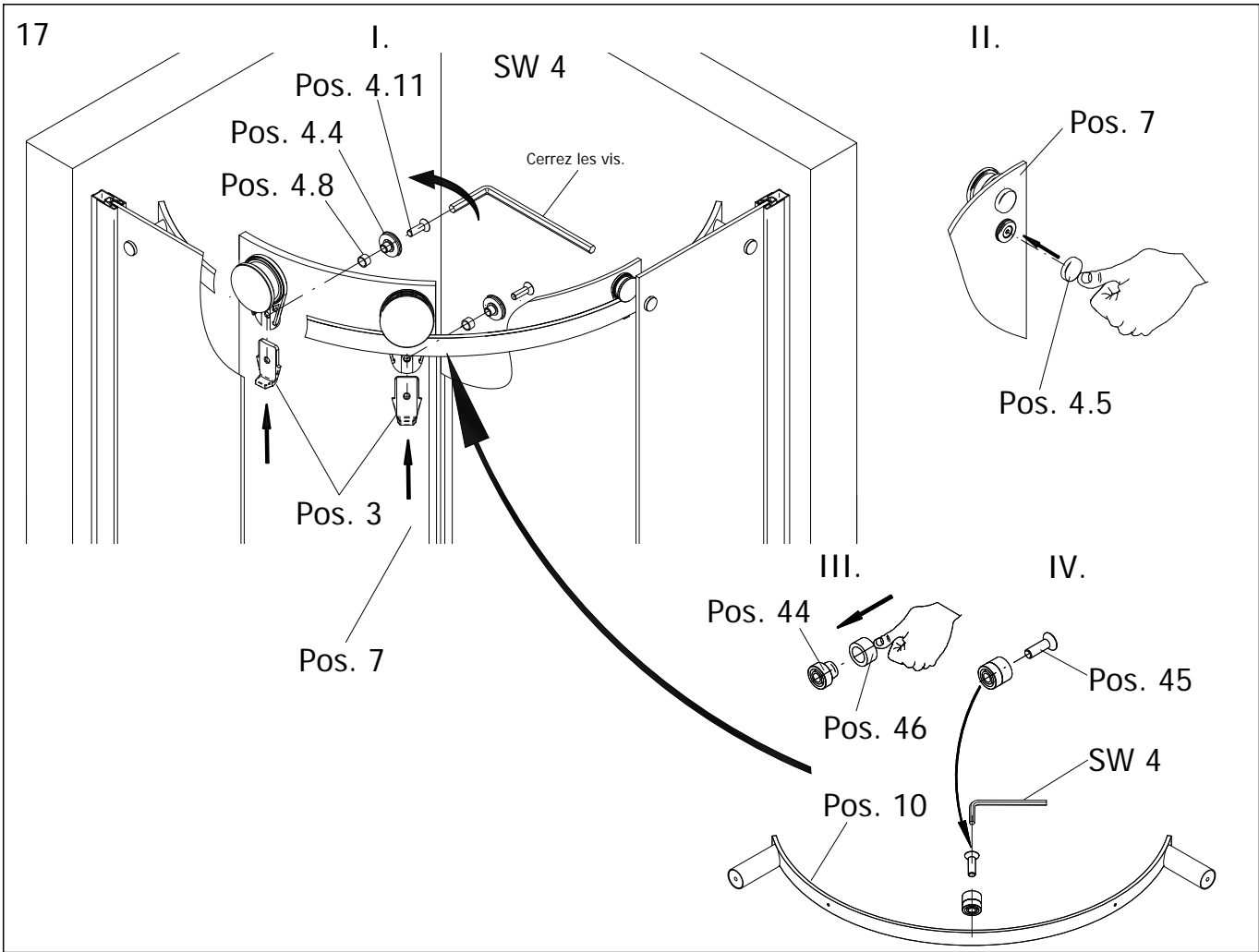

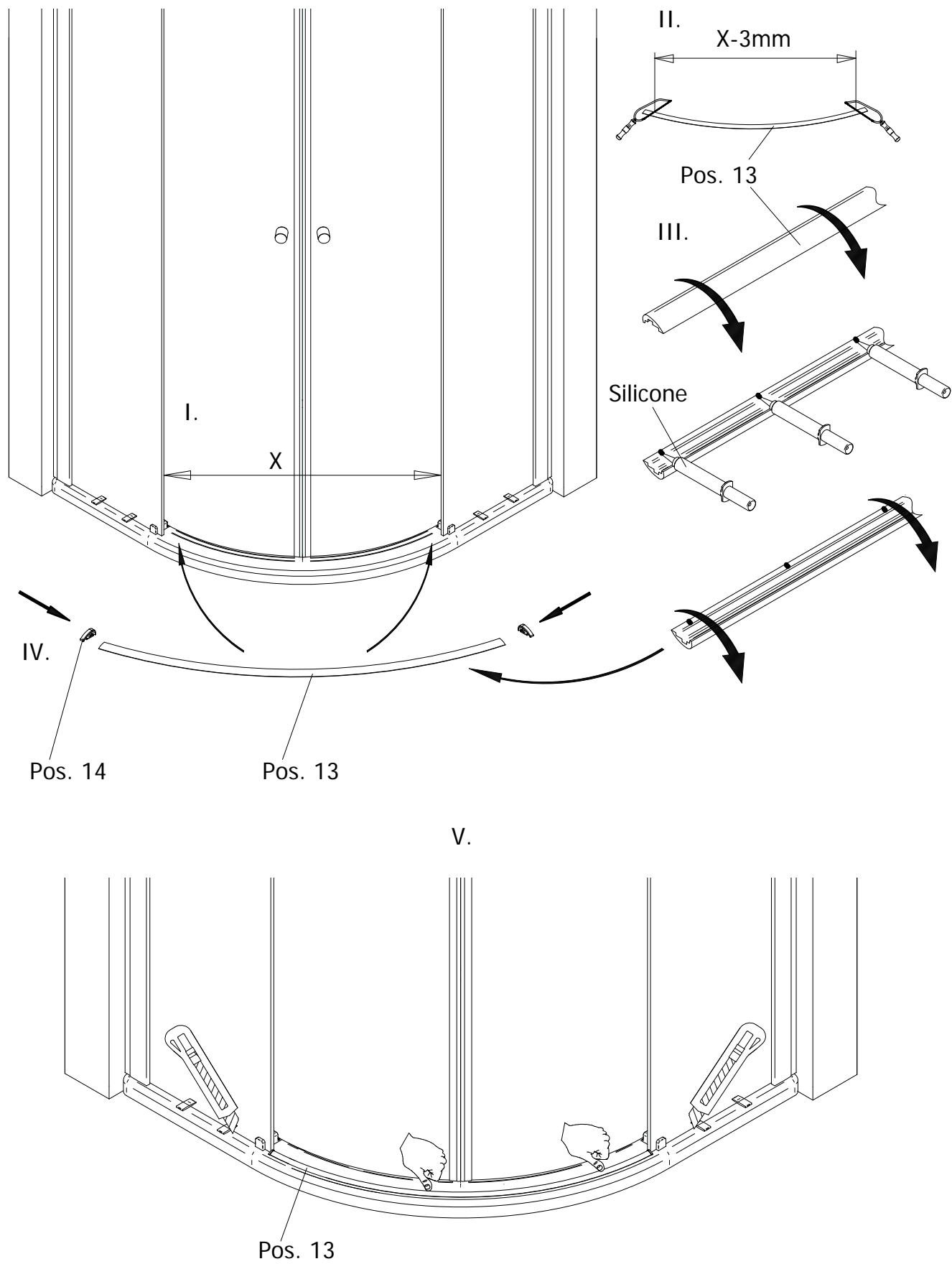

20

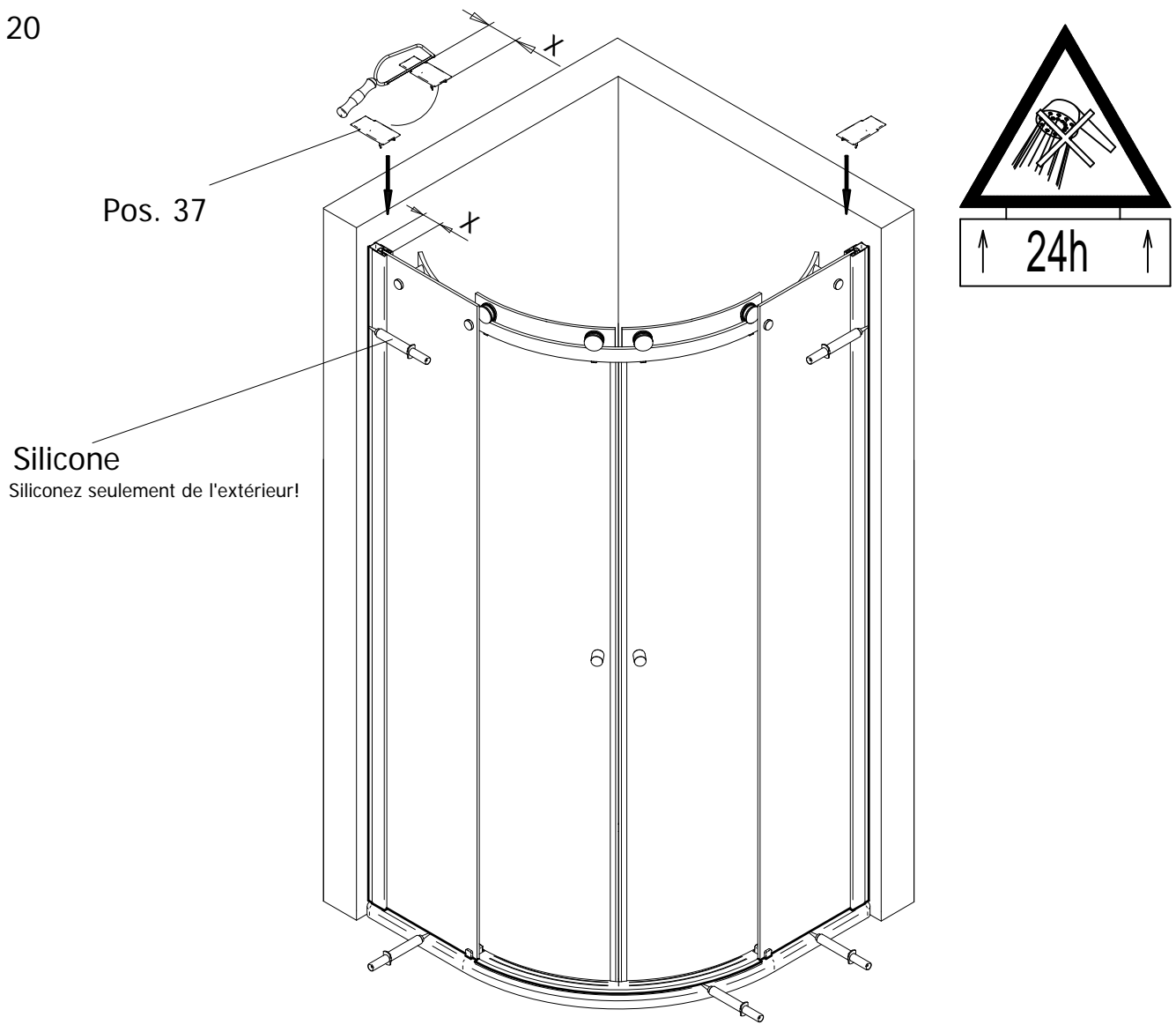

Cercle Palace

Justificatif de contrôle

Ce produit a été contrôlé au niveau de son intégrité
et de sa qualité par notre centre d'essais.

Numéro d'essai

Si vous avez un motif justifié de réclamation malgré nos contrôles (voir indications figurant dans le passeport de garantie), vous voudrez bien remettre le justificatif de contrôle avec la commande remplie à l'adresse suivante: